

**Паспорт фонда оценочных средств
по предмету «Русский язык»**

№ п/п	Наименование оценочного средства	Чет верть	Разработчик
2 класс			
1.	Диктант «В лесу».	I	Канакина В. П. Щёголева Г. С. Русский язык. Сборник диктантов и самостоятельных работ. 1-4 класс. Просвещение. 2018 г.
2.	Диктант «Зима».	II	Канакина В. П. Щёголева Г. С. Русский язык. Сборник диктантов и самостоятельных работ. 1-4 класс. Просвещение. 2019 г.
3.	Диктант «Ёж».	III	Канакина В. П. Щёголева Г. С. Русский язык. Сборник диктантов и самостоятельных работ. 1-4 класс. Просвещение. 2019 г.
4.	<i>Итоговый контрольный диктант за год.</i>	IV	Канакина В. П. Щёголева Г. С. Русский язык. Сборник диктантов и самостоятельных работ. 1-4 класс. Просвещение. 2019 г.

**Фонд оценочных средств
по предмету «Русский язык», 2 класс**

1. Диктант за первую четверть «В лесу».

В лесу.

Хорошо в лесу! Дует тёплый ветерок. Поют дрозды. На лугу цветы. В траве ягоды. Под берёзой вырос гриб. У сосны нора крота. Жёлтый лист упал с осины. Скоро наступит осень. (32 слова)

Грамматические задания.

1. Подчеркнуть в предложении главные члены.
1 вариант – во втором предложении.
2 вариант – в шестом предложении.
1. Выписать любое трёхсложное слово и разделить его чертой для переноса.
2. Диктант за 2 четверть по теме «Зима»

Зима.

Зима. В лесу лежит пушистый снег. На снегу точки и строчки. Следы ведут в чащу. По ночам хищные зверьки ищут пищу. Вот лесная речка. На льду сидят рыбаки. Мой товарищ Коля поймал большую щуку. (34)

Грамматические задания.

1. Подобрать заголовок к тексту и записать.
2. Обозначить в словах ударение.
3. Подчеркнуть в любом предложении орфограммы на изученные правила.

3. Диктант за 3 четверть «Ёж».

Ёж

Осенью у ежа мало корма. Спрятались в землю черви, не найти жуков и лягушек.

В осенние дни ёж готовит себе жилище. Днём и ночью он тащит в нору душистые сухие листья и мох.

Скоро ёж ляжет спать. Больше не будет он бегать по лесу. Накроет его нору снежный сугроб.

Грамматические задания.

1. В третьем предложении подчеркнуть главные члены предложения.
2. Найти и обозначить в тексте все глаголы.

4. Итоговый контрольный диктант «Май».

Май.

Май. Настали теплые деньки. Зеленая листва укрыла деревья. Весело поют дрозды и чижи. На земле сочная травка. В лесу цветут душистые ландыши. Зреют лесные ягоды. Гудят шмели. Пчела летит от цветка к цветку. В цветах сладкий сок. У ручья урчат лягушки. К воде ползет уж. (46 слов).

Слова для справок: настали, зелёная, сочная, зреют, лесные, сладкий, (учитель орфографически проговаривает безударные окончания имен прилагательных и глаголов)

Критерии оценивания письменных работ предмета «Русский язык»

Диктант.

- «5» – за работу, в которой нет ошибок.
- «4» – за работу, в которой допущено 1 – 2 ошибки.
- «3» – за работу, в которой допущено 3 – 5 ошибок.
- «2» – за работу, в которой допущено более 5 ошибок.

Примечание: Повторная ошибка в одном и том же слове считается за одну ошибку, а ошибки, допущенные на одно и то же правило в разных словах считаются как две.

Грамматическое задание.

- «5» – без ошибок.
- «4» – правильно выполнено не менее 3/4 заданий.
- «3» – правильно выполнено не менее 1/2 заданий.
- «2» – правильно выполнено менее 1/2 заданий.

Оценка тестов.

Тестовая форма проверки позволяет существенно увеличить объем контролируемого материала по сравнению с традиционной контрольной работой (диктантом с грамматическим заданием) и тем самым создает предпосылки для повышения информативности и объективности результатов. Тест включает задания средней трудности.

Проверка может проводиться как по всему тесту, так и отдельно по разделам. Выполненная работа оценивается отметками "зачет" или "незачет". Считается, что ученик обнаружил достаточную базовую подготовку ("зачет"), если он дал не менее 75% правильных ответов.

Один из вариантов оценивания:

- "высокий" - все предложенные задания выполнены правильно;
- "средний" - все задания с незначительными погрешностями;
- "низкий" - выполнены отдельные задания.

Примечание: Учащиеся следует подготовить заранее к выполнению работы. Для этого надо выделить 10-15 минут в конце одного из предшествующих уроков. Рекомендуется записать на доске 1-2 задания, аналогичные включенным в тест и выполнить их вместе с учащимися.

Базовый уровень 0 - 60%	60 - 77%	77 - 90%	90 - 100%
менее 17 баллов	18 - 22 балла	23 -26 баллов	27-30 баллов

"2"	"3"	"4"	"5"
-----	-----	-----	-----

**Паспорт фонда оценочных средств
по предмету «Литературное чтение»**

№ п/п	Наименование оценочного средства	Чет верть	Разработчик
2 класс			
1.	Контрольное тестирование.	I	КИМ. Литературное чтение 2 класс/ Сост. С.В.Кутявина- М.: Вако.
	Контрольное тестирование.	II	КИМ. Работа с текстом 2 класс/ Сост. О.Н.Крылова
3.	Контрольное тестирование.	III	КИМ. Работа с текстом 2 класс/ Сост. О.Н.Крылова
4.	Промежуточное тестирование.	IV	КИМ. Работа с текстом 2 класс/ Сост. О.Н.Крылова

Фонд оценочных средств по предмету «Литературное чтение», 2 класс.

1. Контрольное тестирование за 1 четверть. 2 класс.

Ф.И.....

1. Что означает выражение «из уст в уста»?

А. изо рта в рот Б. запомнить и пересказывать друг другу

2. Что относится к устному народному творчеству?

А. загадки, сказки, потешки, пословицы
Б. небылицы, рассказы, поэмы, поговорки
В. повести, считалки, рассказы, народные песни

3. Определи жанр произведения:

За двумя зайцами погонишься – ни одного не поймаешь.

А. скороговорка Б. загадка В. пословица

4. К какой сказке относится пословица: Робкого и тень страшит.

А. У страха глаза велики Б. Петушок и бобовое зёрнышко В. Лиса и тетерев

5. Чего нельзя отнести к загадке?

А. Не портной, а всю жизнь с иголками ходит.
Б. Поспешешь – людей насмешишь.
В. Красная девица сидит в темнице, а коса на улице.

6. Из какой сказки эти строчки?

«У старухи всего вдоволь, а солдата поскупилась накормить, прикинулась сиротой»

А. Каша из топора Б. Лиса и тетерев В. Петушок и бобовое зёрнышко

7. Какие из этих сказок являются народными?

А. Каша из топора Б. Сказка о рыбаке и рыбке В. Лиса и журавль

8. В какой сказке один из персонажей заяц?

А. Петушок и бобовое зёрнышко Б. Лиса и журавль В. У страха глаза велики

9. Найди пословицу о дружбе

А. Чтоб из ручья напиться, нужно наклониться
Б. Не стыдно не знать, стыдно не учиться
В. Друг за друга стой – и выиграешь бой

10. Кто не помогал Алёнушке спасти братца Иванушку?

А. яблонька Б. речка В. щука

11. К какому жанру относится произведение, которым пользовались дети перед игрой?

А. загадка Б. скороговорка В. считалка

Ответы: 1. б 2. а 3. в 4. а 5. б 6. а 7. а, в 8. в 9. в 10. в 11. в

2. Контрольное тестирование за 2 четверть. 2 класс.

Ф.И......

Прочитай текст. Выполни задания.

Слон сильный и умный

Слон большой, слон сильный и умный, это все знают. Домашний слон в Индии носит тяжёлые грузы, таскает воду и даже нянчит маленьких детей.

А вот увидеть стадо диких слонов не каждому удаётся. У слона почти нет врагов. Но если слон почувствует опасность, он крадётся тихо, как мышка.

Бывает, у слоновой тропы свернётся кольцами гигантская змея питон и набросится на маленького слонёнка, который отстал от стада. Слонёнок затрубит, завизжит. Вмиг кинутся слоны спасать слонёнка. Всё стадо бежит кругом и топчет питона, как будто пляшет на нём. А уж когда спасут слонёнка, попадёт ему от слонихи-матери, чтобы слушался взрослых и не отставал от стада.

(106 слов)

(Г. Снегирёв)

Задания:

1. Отметь лишнее утверждение.

Слон ...

- 1 .. большой
- 2) ... сильный
- 3) ... умный
- 4) ... слабый

2. Отметь верное утверждение.

Если слон почует опасность, он ...

- 1 .. убегает
- 2) ... зовёт слонёнка
- 3) ... крадётся тихо, как мышка
- 4) ... крадётся тихо, как кошка

3. Отметь значение слова **гигантская** (змея).

1 большая

2) очень большая

3) слабая

4) сильная

4. К какому жанру относится этот текст?

1 сказка

2) рассказ

3) загадка

4) басня

5. Какую работу может выполнять домашний слон? Коротко запиши.

Контрольное тестирование за 2 четверть. 2 класс.

Ф.И......

Вариант 2

Прочитай текст. Выполни задания.

Брат и младшая сестра

Идут Санька и Варя из лесу, тащат корзинки с грибами маслятами.

- Что ж ты, Саня... - говорит бабушка. – Маленькая-то больше набрала!

- Ещё бы, - отвечает Санька. – Она к земле ближе, вот и набрала.

Во второй раз отправляются в лес Варя и Санька. Малину собирать. И я пошёл вместе с ними.

И вдруг вижу, как Санька, незаметно от Вари, подсыпает ягоды её в кузовок. Варя отвернётся, а он возьмёт и подсыплет.

Идем обратно. У Вари ягод больше. У Саньки меньше.

Встречается бабушка.

- Что ж ты, - говорит, - Саня? Малина – то высоко растёт!

- Высоко, - соглашается Санька.

- Так тебе дотянутся легче, а Варя больше набрала!

- Еще бы! – отвечает Санька. – Варя у нас молодец. Варя у нас работница. За ней не угонишься!

(112 слов)

(Э. Шим)

Задания:

1. Что Санька и Варя собирали в лесу?

- 1 грибы маслята
□ 2) грибы рыжики
□ 3) малину
□ 4) рябину

2. Подбери синоним к слову тащат.

- 1 олкают
□ 2) несут
□ 3) ползут
□ 4) везут

3. В какое время года происходят события, описанные в тексте?

- 1 зимой
□ 2) весной
□ 3) летом
□ 4) осенью

4. Что помогло определить время года?

5. Можешь ли ты согласиться с высказыванием?

Автор восхищается своим героем Санькой.

- 1 да
□ 2) нет

Контрольное тестирование за 3 четверть. 2 класс.

Ф.И.....класс.....дата.....
.....

Вариант 1

Прочитай тексты. Выполни задания.

Собаки бывают домашние, охотничьи, ездовые, поводыри для слепых. Они охраняют дом и помогают пастухам пасти скот. У них чуткий нюх и прекрасный слух. Собаки хорошие и преданные друзья. Люди вывели много разных пород собак. Наиболее из них известны - овчарка, пудель, такса, бульдог, доберман.

Домашние кошки знакомы всякому. Дети очень любят играть с котятами, брать их на руки, ласкать. Но кошки не любят сидеть на месте. Они охотницы и ловят мышей и птиц. Кошки – хищные животные, родственницы львов и тигров. Существуют разные породы кошек: сиамская, персидская, британская, русская голубая.

Многие люди с удовольствием заводят дома кошек и собак. Но нужно помнить, что домашние питомцы требуют заботы и ухода.

№ 1. Напиши в скобках, о ком идёт речь.

- 1) Они бывают домашние, охотничьи, ездовые. (.....).
- 2) Они охотницы и ловят мышей и птиц. (.....).
- 3) Они не любят сидеть на месте. (.....).
- 4) Они охраняют дом и помогают пастухам пасти скот. (.....).

№ 2. Почему собаки помогают человеку на охоте?

.....
.....
.....

№ 3. Почему люди заводят собак?

.....
.....
.....

№ 4. Охотничьими считаются собаки, которые...

- 1) охраняют дом;
- 2) перевозят людей;
- 3) помогают на охоте.

№ 5. Как ты понимаешь выражение: «поводыри для слепых»?

- 1) собаки, которые указывают путь людям;
- 2) собаки, которые переводят слепых людей;
- 3) собаки, которые помогают пастухам.

№ 6. Допиши предложение.

Кошки – хищные животные,

родственницы.....

№ 7. Что особенно любят делать дети с котятами?

1) поить молоком; 2) гулять с ними; 3) играть, брать на руки, ласкать.

№ 8. Выбери лишнее слово. Объясни.

1) овчарка, пудель, такса, сиамская, доберман.

2) сиамская, персидская, бульдог, русская голубая.

№ 9. Что требуют по отношению к себе домашние питомцы?

.....
.....
.....

Контрольное тестирование за 3 четверть. 2 класс.

Ф.И.....класс.....дата.....

.....

Вариант 2

Прочитай рассказ В. Осеевой «Сыновья».

Две женщины брали воду из колодца. Подошла к ним третья. И старенький старичок на камушек отдохнуть присел. Вот говорит одна женщина другой:

– Мой сынок ловок да силён, никто с ним не сладит.

– А мой поёт, как соловей. Ни у кого голоса такого нет, – говорит другая.

А третья молчит.

– Что же ты про своего сына не скажешь? – спрашивают её соседки.

– Что ж сказать? – говорит женщина. – Ничего в нём особенного нету.

Вот набрали женщины полные вёдра и пошли. А старичок – за ними.

Идут женщины, останавливаются. Болят руки, плещется вода, ломит спину. Вдруг навстречу три мальчика выбегают. Один через голову кувыркается, колесом ходит – любуются им женщины. Другой песню поёт, соловьём заливается – заслушались его женщины. А третий к матери подбежал, взял у неё вёдра тяжёлые и потащил их. Спрашивают женщины

старичка:

– Ну, что? Каковы наши сыновья?

– А где ж они? – отвечает старик. – Я только одного сына вижу!

Ответь на вопросы, выполни задания.

№ 1. Откуда женщины брали воду? 1) из колодца 2) из речки 3) из ведра

№ 2. Кто присел отдохнуть рядом на камушек?

1) мужчина 2) женщина 3) старичок

№ 3. Что особенного у сына первой женщины?

- 1) Он хорошо поёт 2) он умен 3) он ловок и силен

№ 4. Чем отличился сын второй женщины?

- 1) он хорошо учится 2) он хорошо поёт 3) он помогает своей маме

№ 5. Спиши предложение, где говорится, что мамам было тяжело нести воду.

№ 6. Что сделал первый мальчик, когда выбежал навстречу женщинам?

- 1) запел песню 2) взял вёдра 3) перекувыркнулся через голову

№ 7. Какой мальчик взял вёдра у матери?

- 1) первый мальчик 2) второй мальчик 3) третий мальчик

№ 8. Сколько сыновей увидел старичок? 1) одного 2) двух 3) трёх

№ 9. Как можно назвать сына, который помог маме донести воду?

- 1) трудолюбивый 2) заботливый 3) сильный

№ 10. Какой вопрос задали женщины старичку?

№ 11. Чему учит этот рассказ?

№ 12. Раздели текст на 3 части, составь и запиши к нему план.

Промежуточное тестирование 2 класс.

Ф.И.....класс.....дата.....
.....

Вариант 1

Прочитай рассказ В. Осеевой «Случай».

Мама подарила Коле цветные карандаши. Однажды к Коле пришёл его товарищ Витя.

— Давай рисовать!

Коля положил на стол коробку с карандашами. Там было только три карандаша: красный, зелёный и синий.

— А где же остальные? — спросил Витя. Коля пожал плечами.

— Да я раздал их: коричневый взяла подружка сестры — ей нужно было раскрасить крышу дома; розовый и голубой я подарил одной девочке с нашего двора — она свои потеряла... А чёрный и жёлтый взял у меня Петя - у него как раз таких не хватало...

— Но ведь ты сам остался без карандашей! — удивился товарищ. — Разве они тебе не нужны?

— Нет, очень нужны, но всё такие случаи, что никак нельзя не дать!

Витя взял из коробки карандаши, повертел их в руках и сказал:

— Всё равно ты кому-нибудь отдашь, так уж лучше дай мне. У меня ни одного цветного карандаша нет!

Коля посмотрел на пустую коробку.

— Ну, бери... раз уж такой случай... — пробормотал он.

Ответь на вопросы.

№ 1. Какой подарок получил Коля?

1) цветную бумагу; 2) пластилин; 3) цветные карандаши.

№ 2. Кто сделал Коле подарок? 1) папа; 2) мама; 3) бабушка.

№ 3. Сколько карандашей в коробке у Коли обнаружил Витя?

№ 4. Почему Коля раздавал карандаши?
.....
.....
.....

№ 5. Кому Коля отдал розовый и голубой карандаш?

1) девочке из двора; 2) другу; 3) подружке сестры.

№ 6. Кто взял у Коли чёрный и жёлтый карандаши? 1) Витя; 2) мама; 3) Петя.

№ 7. Кому нужно было раскрасить крышу дома?

1) Коле; 2) Вите; 3) подружке сестры.

№ 8. Чему был удивлен Витя?
.....

.....
.....
№ 9. Какое объяснение дал Коля Вите, зачем он раздал карандаши?
.....
.....

.....
№ 10. Были ли у Вити свои цветные карандаши?
.....
.....

.....
№ 11. Правильно ли поступил Коля, раздарив мамин подарок? Почему?
.....
.....
.....
.....
.....

Промежуточное тестирование 2 класс.

Ф.И.....класс.....дата.....
.....

Вариант 1

Прочитай рассказ Д. Тихомирова «Находка».

Раз иду я мимо оврага и слышу: кто – то в овраге жалобно скулит. Я спустился в овраг и вижу крошечного щеночка. Когда я подошёл к щенку, он ещё жалобнее стал плакать. Я взял щенка на руки. Он был ещё слепенький. Кожа на нём сморщилась. Он дрожал всем телом и всё плакал жалобно.

Принёс я щенка домой и выпросил у матери молочка. Налил в миску и поставил щенку. Но щенок не видит молоко и тычется во все стороны головой. Мать сунула щенка мордочкой в молоко и подержала немного. Щенок стал лакать и перестал плакать.

С тех пор я подружился с моей собачкой, поил и кормил её. Мы дали собачке кличку – Находка. Находка жила у нас долго и очень любила меня.

№ 1. Допиши предложения. Мальчик нашёл щенка в
.....

Он выпросил для собачки у мамы

Щенок стал лакать и перестал

Собачку назвали

№ 2. Почему собачку так называли?

1) Она легко могла найти то, что потерялось.

**Паспорт фонда оценочных средств
по предмету «Окружающий мир»**

№ п/п	Наименование оценочного средства	Чет верть	Разработчик
2 класс			
1.	Контрольная работа	I	Плешаков А.А., Крючкова Е.А., рабочая тетрадь в 2 частях, тесты. Москва «Просвещение» .
2.	Контрольная работа	II	Плешаков А.А., Крючкова Е.А., рабочая тетрадь в 2 частях, тесты. Москва «Просвещение».
3.	Контрольная работа	III	Плешаков А.А., Крючкова Е.А., рабочая тетрадь в 2 частях, тесты. Москва «Просвещение» .
4.	Промежуточная контрольная работа.	IV	Плешаков А.А., Крючкова Е.А., рабочая тетрадь в 2 частях, тесты. Москва «Просвещение» .

Фонд оценочных средств по предмету «Окружающий мир».

**Контрольная работа по окружающему миру за 1 четверть 2 класс.
Вариант 1.**

ФИО _____ **Класс:** _____ **Дата:** _____

Часть 1

1. Напиши, как тебя зовут:

Фамилия _____ **имя** _____
отчество _____

2. Дата моего рождения:

число _____ **месяц** _____ **год** _____

3. Я проживаю по адресу: улица _____

дом № _____ **квартира №** _____

4. Страна, в которой ты живешь, называется _____

5. Столица твоей страны _____

6. Город, в котором ты живёшь _____

7. В моём городе течёт река (если есть) _____.

Часть 2

8. Что одинаковое у всех членов семьи?

а) имя б) отчество в) фамилия

9. Кто не является членом семьи?

1) сестра 2) бабушка 3) отец 4) друг

10. Что можно делать во время спектакля?

Есть

аплодировать

разговаривать

Контрольная работа по окружающему миру за 1 четверть 2 класс.
Вариант 2.

ФИО _____ Класс: _____ Дата: _____

Часть 1

1. Напиши, как тебя зовут:

Фамилия _____ имя _____
отчество _____

2. Дата моего рождения:

число _____ месяц _____ год _____

3. Я проживаю по адресу: улица _____

дом № _____ квартира № _____

4. Страна, в которой ты живешь, называется _____

5. Столица твоей страны _____

6. Город, в котором ты живёшь _____

7. В моём городе течёт река (если есть) _____.

Часть 2

8. Кто не является членом семьи?

1) мама 2) тетья 3) отец 4) подруга

9. Что одинаковое у всех членов семьи?

а) имя б) отчество в) фамилия

10. Что нельзя делать в общественном транспорте?

Разговаривать с водителем

Задавать вопросы кондуктору

Уступать место старшим

1. Контрольная работа за 2 четверть. 2 класс.

1 Вариант

ФИО _____ **Класс:** _____ **Дата:** _____

Допиши предложения:

1. Главные символы любого государства _____

Птица, изображенная на российском гербе _____

2. Что такое природа?

- 1) все живые существа
- 2) всё, что окружает человека
- 3) всё, что окружает человека и не сделано его руками
- 4) всё, что сделано руками человека

3. Что относится к неживой природе?

- 1) дерево
- 2) гриб
- 3) озеро
- 4) рыба

4. Что необходимо растениям и животным для жизни?

- А) Воздух, вода;
- Б) Солнце, вода;
- В) Солнце, воздух, вода.

5. Выбери предметы рукотворного мира?

- А) Птица, насекомое, гриб, солнце, луна, камень.
- Б) Сорока, лисица, ромашка, подберёзовик, волк.
- В) Полотенце, кружка, платье, шахматы, пенал.

6. В чём отличие объектов живой природы от неживой?

- А) Дышат, питаются;
- Б) Растут, размножаются, умирают.
- В) Дышат, питаются, растут, размножаются, умирают.

7. Напиши известных тебе животных занесенных в Красную книгу

8. К какой природе относятся перечисленные названия объектов?

Напиши

1) Комета, роса, вода, планета, дождь – это _____

2) Тополь, лягушка, синица, подснежник, оса – это _____

9. Животные, у которых 6 ног называются _____

10. Что является источником света и тепла для всего живого на Земле?

А) Луна;

Б) Солнце;

В) Звёзды.

2. Контрольная работа за 2 четверть. 2 класс.

2 Вариант

ФИО _____ Класс: _____ Дата: _____

Допиши предложения:

1. Главные символы любого государства _____

Торжественная песня, символ государства _____

2. Самый важный для жизни человека газ, который входит в состав воздуха- это _____

3. Что необходимо растениям и животным для жизни?

- А) Воздух, вода;
- Б) Солнце, вода;
- В) Солнце, воздух, вода.

4. Выбери предметы рукотворного мира?

- А) Звери, насекомое, гриб, солнце, луна, камень.
- Б) Ворона, лисица, ромашка, подберёзовик, волк.
- В) Парта, кукла, платье, стул, пенал.

5. В чём отличие объектов живой природы от неживой?

- А) Дышат, питаются;
- Б) Растут, размножаются, умирают.
- В) Дышат, питаются, растут, размножаются, умирают.

6. Все изменения, происходящие в природе, называются

- А) Природные явления;
- Б) Сезонные явления;
- В) Погода.

7. Напиши три объекта живой природы и три объекта неживой природы?

Живая природа

- 1)
- 2)
- 3)

Неживая природа

- 1)
- 2)
- 3)

8. Какой объект природы лишний? Подчеркните его.

Петух, сорока, кузнечик, , туман, обезьяна.

9. Напиши, какие ты знаешь осенние явления природы?

Осенние явления

10. Что вы прежде всего должны сделать, если почувствовали, что заболели?

- А) вызвать врача;
- Б) измерить температуру;
- В) выпить лекарство.

3. Контрольная работа за 3 четверть. 2 класс

Вариант 1

ФИО _____ Класс: _____ Дата: _____

1. По какому телефону нужно вызывать пожарных?

- 1) 01 2) 04 3) 09 4) 05

2. Что делать, если незнакомый человек пытается проникнуть в твою квартиру?

- 1) позвонить в милицию и позвать на помощь
 2) закрыться в ванной
3) спрятаться под кровать
4) попытаться напугать преступник

3. Что можно принимать от незнакомых людей?

- 1) конфеты 2) передачу от мамы 3) игрушку 4) ничего

4. Что из перечисленного относится к бытовой химии?

- 1) соль 2) средство для мытья посуды 3) перец 4) вода

5. Что означает этот знак?



- 1) подземный пешеходный переход 3) вход или выход
 2) наземный пешеходный переход 4) пешеходный переход

6. Какие действия надо выполнять в случае пожарной тревоги в школе?

- 1) срочно выбегать из класса 3) эвакуироваться под руководством учителя
 2) звонить по телефону 01 4) прыгать в окно

7. Что делать, если ты потерял родителей в незнакомом месте?

- 1) искать дорогу домой 3) попросить о помощи милиционера
 2) стоять там, где потерял родителей 4) пойти на автобусную остановку

8. Что относится к живой природе?

2) вулкан

2) сосулька

3) солнце

4) гриб

Контрольная работа за 3 четверть. 2 класс

Вариант 2

1. Что нужно делать, чтобы сохранить здоровье?

- 1) меньше спать 3) делать зарядку
 2) больше есть 4) пить лекарств

2. К какой группе животных относятся лягушки?

- 1) к зверям 3) к насекомым
2) к земноводным 4) к рыбам

3. К какому виду транспорта относится вертолёт?

- 1) к водному 3) к воздушному
2) к наземному 4) к подземному
3)

4. По какому телефону можно вызвать скорую помощь?

1. 01 2) 02 3) 03 4) 04

5. Что делать, если загорелся красный сигнал светофора и ты не успел перейти дорогу?

1. быстро перебежать
2. встать на специальном белом островке посередине дороги
3. вернуться обратно
4. аккуратно пройти между машинами

6. Как нужно вести себя в автобусе?

- 1) Громко смеяться 3) уступать места пожилым людям
2) Толкать пассажиров, если мало места 4) ехать на нижней подножке

7. Почва, дождь, облака—это _____ природа.

8. Звери, деревья, птицы, насекомые—это _____ природа.

Промежуточная контрольная работа по окружающему миру

ФИО _____ Класс: _____ Дата: _____

1 вариант

1. Что такое звезда?

1) созвездие 2) пылающий шар, 3) маленькое солнце.

2. Какая звезда ближайшая к Земле?

1) Луна 2) Солнце 3) Сириус 4) Марс.

3. Какой транспорт не является наземным?

1) Электричка 2) троллейбус 3) теплоход

4. К каким учреждениям относят музей, театр, выставочный зал?

1) образования 2) культуры 3) спортивным

5. Как нужно подходить к человеку, сидящему в театре и кинотеатре?

Лицом к сидящему

Спиной к сидящему

Можно и так, и так

6. Как себя не ведёт воспитанный человек?

Уважает окружающих

Не перебивает во время разговора собеседника

Обращается к собеседнику по прозвищу

7. Где в школе можно бегать и кувыркаться?

В коридоре

в классе

в спортивном зале

8. Какими должны быть отношения с одноклассниками? _____

9. Растения, которые имеют листья в виде иголок называются _____

10. К какой группе животных относятся лягушки?

1) к зверям

3) к насекомым

2) к земноводным

4) к рыбам

Промежуточная контрольная работа по окружающему миру

ФИО _____ **Класс:** _____ **Дата:** _____

2 вариант

1. Горячими космическими телами являются.....

1) планеты

2) звёзды

3) спутники планет.

2. Оборот вокруг Солнца Земля совершает за....

1) месяц

2) полгода

3) год

8. Какой объект природы лишний? Подчеркните его.

Волк, кузнечик, воробей, дождь, лиса.

3. Что не относится к учреждениям культуры?

1) университет

2) музей

3) театр

4. К какой группе вежливых слов относится фраза «Будьте добры!» ?

Просьбы

благодарности

извинения

5. Что нельзя делать на эскалаторе?

Бегать

ехать, держась за поручни

сидеть на ступеньках

6. Вспомни, как нужно вести себя за столом. Допиши правила:

Не клади _____ на стол.

Не _____ с полным ртом.

За едой не _____ .

Не вытирай губы _____ , пользуйся _____ .

7. Как называют детей, занимающихся с тобой в классе?

Ровесники

одноклассники

одношкольники

8. Животные, которые добывают для себя пищу, защищаются от врагов, сами устраивают себе жильё, выводят потомство это _____ животные

9. Растения, которые имеют мягкие, сочные стебли—это _____

10. К какой группе животных относятся бабочки?

1) к зверям

3) к насекомым

2) к земноводным

4) к рыбам

**Паспорт фонда оценочных средств
по предмету «Математика»**

№ п/п	Наименование оценочного средства	Чет верть	Разработчик
2 класс			
1.	Входная контрольная работа	I	С.И. Волкова. «Математика. Контрольные работы 1-4». Пособие для учителя. Просвещение.
2	Контрольная работа по теме «Сложение и вычитание».	I	С.И. Волкова. «Математика. Контрольные работы 1-4». Пособие для учителя. Просвещение.
3.	Контрольная работа «Устные приёмы сложения и вычитания»	II	С.И. Волкова. «Математика. Контрольные работы 1-4». Пособие для учителя. Просвещение.
4.	Контрольная работа по теме «Умножение и деление».	III	С.И. Волкова. «Математика. Контрольные работы 1-4». Пособие для учителя. Просвещение.
5.	Промежуточная контрольная работа.	IV	С.И. Волкова. «Математика. Контрольные работы 1-4». Пособие для учителя. Просвещение.

Входная контрольная работа № 1. по теме «Нумерация чисел от 1 до 100»

ФИО _____ **Класс:** _____ **Дата:** _____

Цель: проверить прочность усвоения материала курса математики первого класса.

1 вариант.

1.Реши задачу.

В один дом почтальон принёс 23 письма, а в другой 20 писем. На сколько меньше писем почтальон принёс во второй дом?

2.Реши примеры.

$13+7$ $15+1$

$18-8$ $16-1$

$18-6$ $16+4$

3.Начерти отрезок 3см. Второй отрезок на 4 см длиннее.

2 вариант.

1.Реши задачу.

В одной корзине было 25 редисок, а в другой 10 редисок. На сколько больше редисок в первой корзине?

2.Реши примеры.

$20-6$ $15-5$

$18-8$ $14-7$

$13-50$ $14-9$

3.Начерти отрезок 9см. Второй отрезок на 4 см короче.

Контрольная работа за 1 четверть по теме «Сложение и вычитание» 2 класс.

ФИО _____ Класс: _____ Дата: _____

Вариант 1

1. Реши задачу:

На стоянке такси стояло 12 автомашин. После того, как несколько машин уехало, осталось 5 автомашин. Сколько автомашин уехало?

2. Найди значения выражений:

$$6 + 7 - 9 = \qquad 15 - (3 + 5) =$$

$$10 + 3 - 4 = \qquad 8 + (12 - 5) =$$

3. Сравни, вставь вместо звёздочек знаки «<», «>» или «=»:

$$4 \text{ см} 2 \text{ мм} * 24 \text{ мм}$$

$$1 \text{ м} * 100 \text{ см}$$

$$7 + 4 * 19$$

$$59 \text{ мин.} * 1 \text{ ч.}$$

4. Из чисел 48, 1, 14, 4, 40, 81, 8, 18, 84, 44, 80, 88 выпиши все двузначные числа .

Вариант 2.

1. Реши задачу:

Рыболовы поймали несколько окуней. Из 9 окуней они сварили уху, и у них осталось ещё 7 окуней. Сколько всего окуней поймали рыболовы?

2. Найди значения выражений:

$$5 + 8 - 9 = \qquad 14 - (2 + 5) =$$

$$10 + 5 - 6 = \qquad 4 + (16 - 8) =$$

3. Сравни, вставь вместо звёздочек знаки «<», «>» или «=»:

$$3 \text{ дм} 2 \text{ см} * 23 \text{ см}$$

$$8 + 5 * 14$$

$$1 \text{ см} * 10 \text{ мм}$$

$$1 \text{ ч.} * 30 \text{ мин.}$$

4. Из чисел 62, 12, 6, 66, 20, 26, 2, 21, 16, 22, 60, 61 выпиши все двузначные числа .

Контрольная работа за 2 четверть по теме «Устные приёмы сложения и вычитания».

ФИО _____ **Класс:** _____ **Дата:** _____

Вариант 1.

1. Реши задачу:

В книге 25 страниц. Серёжа начал читать книгу вчера и прочитал 8 страниц, а сегодня прочитал ещё 7 страниц. Сколько книг осталось прочитать Серёже?

2. Найдите значения выражений:

$$26 + 2 = \quad 70 + 13 =$$

$$60 - 40 = \quad 37 - 6 =$$

3. Вычислите, указав порядок действий:

$$15 + (19 - 4) =$$

4. Найди периметр четырёхугольника со сторонами 1см,2см,3см,4см.

Вариант 2.

1. Реши задачу:

В гараже было 20 машин. Сначала из гаража выехало 2 машины, а потом ещё 8. Сколько машин осталось в гараже?

2. Найдите значения выражений:

$$46 + 3 = \quad 80 + 17 =$$

$$80 - 40 = \quad 56 - 4 =$$

3. Вычислите, указав порядок действий:

$$83 + (5 - 3) =$$

4. Найди периметр четырёхугольника со сторонами 4см,5см,1см,10см.

3. Контрольная работа за 3 четверть по теме «Умножение и деление». 2 класс.

Вариант 1.

1. Реши задачу:

Сколько колёс у 8 велосипедов, если у каждого велосипеда по 2 колеса?

2. Замени умножение сложением и вычисли значение выражений:

$$10 \cdot 4 = \quad 3 \cdot 3 = \quad 9 \cdot 1 =$$

3. Сравни выражения:

$$15 - 4 * 15 + 15 + 15 + 15 \quad 71 \cdot 5 * 5 \cdot 72$$

$$7 \cdot 0 * 0 \cdot 16 \quad (24 - 21) \cdot 9 * 2 \cdot 9$$

4. Реши уравнения:

$$14 + x = 52 \quad x - 28 = 34$$

Вариант 2.

1. Реши задачу:

Сколько чашек на 3 столах, если на каждом стоит по 8 чашек?

2. Замени умножение сложением и вычисли значение выражений:

$$10 \cdot 6 = \quad 2 \cdot 2 = \quad 8 \cdot 1 =$$

3. Сравни выражения:

$$16 \cdot 3 * 16 + 16 + 16 \quad 68 \cdot 6 * 6 \cdot 68$$

$$8 \cdot 0 * 0 \cdot 11 \quad (39 - 36) \cdot 9 * 9 \cdot 2$$

4. Реши уравнения:

$$12 + x = 71 \quad x - 42 = 17$$

Промежуточная контрольная работа 2 класс.

ФИО _____ Класс: _____ Дата: _____

Вариант 1.

1. Реши задачу:

В магазине было 100 кг красных и жёлтых яблок. За день продали 12 кг желтых и 18 кг красных яблок. Сколько килограммов яблок осталось?

2. Вычисли, записывая решение столбиком:

$$54 + 38 = \quad 62 - 39 =$$

3. Вычисли:

$$6 \cdot 2 = \quad 16 : 8 =$$

$$20 : 2 = \quad 2 \cdot 4 =$$

4. Сравни и поставь вместо звёздочки знак «<», «>» или «=»:

4 дес. * 4 ед.

5 дм * 9 см

7 ед. * 1 дес.

4 дм7 см * 7 дм4 см

Вариант 2.

1. Реши задачу:

В куске было 100 м ткани. На пошив блузок израсходовали 24 м, а платьев – 36 м. Сколько метров ткани осталось?

2. Вычисли, записывая решение столбиком :

$$47 + 29 =$$

$$83 - 27 =$$

3. Вычисли:

$$7 \cdot 2 =$$

$$18 : 2 =$$

$$10 : 5 =$$

$$2 \cdot 8 =$$

4. Сравни и поставь вместо звёздочки знак «<», «>» или «=»:

6 дес. * 6 ед.

8 см * 6 дм

5 ед. * 2 дес.

3 дм4 см * 4 дм3 см

**«Нохчийн мотт» дешаран низамехула мах хадоран
г1ирсийн паспорт.**

Рог1. №	Мах хадоран г1ирсан ц1е	Чийрик	Х1оттийнарг
2 класс			
1.	Хаарш талларан болх (талламан т1ера схъайаздар) «Гуьйре».		Солтаханов Э. Х. Солтаханов И.Э. Йуьхьанцарчу классашна диктанташ, 1-4 класс. Грозный: ФГУП «ИПК «Грозненский рабочий»
	Хьалхарчу чийрикан жам1даран талламан болх «Школан беш».	I	Солтаханов Э. Х. Солтаханов И.Э. Юьхьанцарчу классашна диктанташ, 1-4 класс. Грозный: ФГУП «ИПК «Грозненский рабочий»
2.	Шолг1ачу чийрикан жам1даран талламан болх «Лийча эхар»	II	Солтаханов Э. Х. Солтаханов И.Э. Йуьхьанцарчу классашна диктанташ, 1-4 класс. Грозный: ФГУП «ИПК «Грозненский рабочий»
3.	Кхоалг1ачу чийрикан жам1даран талламан болх «Б1аьсте схъакхачар».	III	Солтаханов Э. Х. Солтаханов И.Э. Йуьхьанцарчу классашна диктанташ, 1-4 класс. Грозный: ФГУП «ИПК «Грозненский рабочий»
4.	Промежуточни талламан диктант «Хьуьнхахь»	IV	Солтаханов Э. Х. Солтаханов И.Э. Йуьхьанцарчу классашна диктанташ, 1-4 класс. Грозный: ФГУП «ИПК «Грозненский рабочий»

**«Нохчийн мотт» дешаран низамехула мах хадоран
г1ирсийн фонд. 2 класс.**

Хаарш талларан болх (талламан т1ера схъайаздар) «Гуйре».

Диттий г1аш мажделла. Денош дацлуш ду. Олхазарш бовхачу махка
д1аобху. Арара йалташ чудерзийна. Дешархой деша буьйлабелла.

1. Хьалхарчу чийрикан жам1даран талламан болх «Школан беш».

2 класс.

Школан беш.

Школан йоккха беш ю. Дукха дитташ ду бешахь. Дешархоша белхаш бо
бешахь. Цара дика 1алашйо иза. Цундела дитташ т1е стоьмаш а латабо.

2. Шолг1ачу чийрикан жам1даран талламан болх «Лийча эхар»

Лийча эхар.

Аьхка йовхачу хенахь тхо х1ор дийнахь доьлху хи т1е. Лийча дика айма
йолуш меттиг хаьа тхуна. Лекха боцчу берда т1ера чукхийсала тхо. Хи т1ехула
нека деш ,йуййсина буьрка санна, лела тхо. Хаза хуьлу аьхка луйчуш!

**3. Кхоалг1ачу чийрикан жам1даран талламан болх «Б1аьсте
схьакхачар». 2 класс.**

Б1аьстей, 1ай кьовсаделла .Шен меттиг д1айобхура б1аьстено .
Дуьхьалделира 1а .Схьахьаьжира бовха малх. Дилхира 1а, охьадуьйладелира
ладарш. Д1алецира б1аьстено шен меттиг. Зезагашца аренаш кьарзйира
хазаетгачу б1аьстено.

4. Промежуточни талламан болх «Хьуьнхахь». 2 класс.

Хьуьнхахь.

Ціна ду хьуьнхара х1аваь. Абу хьуьнха талла вобду. Ж1аьла а дубгу цо шеца.
Хьун тийна хета.Амма хьуьнхахь кхехкаш дахар хуьлу.Цхьанхьа тебна цхьогал
добду ,кхечанхьа хьуьнан к1оргехь генаш кегдеш лела партала ча.

**«Нохчийн литература» дешаран низамехула мах хадоран
г1ирсийн паспорт.**

Рог1 №	Мах хадоран г1ирсан ц1е	Чийрик	Х1оттийнарг
2 класс			
1.	Хьалхарчу чийрикан лери́на талламан болх	I	Дешаран книжка 2 класс: учебник Солтханов Э.Х., Солтханов И.Э. Къамел кхиорна лери́на белхан тетрадь. Грозный: Грозненский рабочий
2.	Шолг1ачу чийрикан лери́на талламан болх	II	Дешаран книжка 2 класс: учебник Солтханов Э.Х., Солтханов И.Э. Къамел кхиорна лери́на белхан тетрадь. Грозный: Грозненский рабочий.
3.	Кхоалг1ачу чийрикан лери́на талламан болх	III	Дешаран книжка 2 класс: учебник Солтханов Э.Х., Солтханов И.Э. Къамел кхиорна лери́на белхан тетрадь. Грозный: Грозненский рабочий.
4.	Промежуточни талламан болх	IV	Дешаран книжка 2 класс: учебник Солтханов Э.Х., Солтханов И.Э. Къамел кхиорна лери́на белхан тетрадь. Грозный: Грозненский рабочий.

**«Нохчийн мотт» дешаран низамехула мах хадоран
г1ирсийн фонд. 2 класс.
Хьалхарчу чийрикан жам1даран талламан болх 2 класс.**

Ф.Ц1. _____ Класс: _____ Терахь _____

1.Харжа нийса жоп:

1.Х1ун йу ненан когашкахь?

Мачаш пазаташ
ялсамани калош

2.Х1ун ала деза х1ума йаале?

Бисмиллах1иррохьманирохьим
Алхьамдулиллах1и раббил 1аламийн.

3.Къола дича муьлха меже йоккху бусалба динехь

ког корта
куьг церг

4.Мила ву харцлийна барзо виьнарг?

тракторист комбайнер
таксист 1у

5. «Йовза произведени»

Пайхмара аьллачунна тидам бича ,вайна карадо ден, ненан сий дан, дог эца ,
лара , вай декхарийлахь хилар, къаьсттина ненан

Хиш сов шортта кхоьल्लीна вай далла.Хица хилча, вай а хир дацара.

Цхьана йуьртахь жа дажош 1у хилла.И 1у харцле 1емина
хилла. _____

Шолгачу чийрикан жамдаран талламан болх. 2 класс.

Ф.Ц1. _____ **Класс:** _____ **Терахь** _____

1.

1. «Хьенан дешнаш ду

«Муьлхха а болх оьшуш бу» дийцар тлехь хлара дешнаш хьан элира?

«Хлара детсад тхан йу» _____

«Маликат» стихотворении тлехь хлара дешнаш хьан элира?

«Могуш дуй шу? Мацделлий? Дохделлий шу?» _____

«Пхьола» дийцар тлехь хлара дешнаш хьан элира?

-И бохург хлун ду? Куьйгаш доцуш вацци вайша. _____

2. Чакхдаккха дош

Вай ламийна произведенеш, аша тлетоха тлаьххьара дош.

Мусас пенаш нийса доьтти

Цхьа маьлиг ца йаьлла.... _____

Хьалха хьобжуш

Йелакьежаш,

Буьхьигсанна,.... _____

Кемаас а ламор ду,

Кеманна тлехь

Со ... _____

Вуно говза _____

3. Вовза йаздархо.

Ц1ен ши ког бу,

Пийсак санна

Нека дан йу

Ч1ог1а говза _____

Мусас пенаш нийса доьтти

Цхъа маь1иг а ца йаьлла сов.

Т1еш, сторпалш цо говза хобтту

Цо ша туьллуш бу и тхов. _____

2. Кхоалг1ачу чийрикан жам1даран талламан болх. 2 класс.

Ф.Ц1. _____ Класс: _____ Терахь _____

1.

1.«Йовза стихотворени»

Б1аьсте йог1у, комол санна,

Идош дуьзна ,буьрсахиш

Хийладукхасатийсарна

Сан лаьмнашкакхечиирс _____

Ло ду дешаш, 1овраш уьдуш,

Меллаабовхахьожумалх

Хиш а дог1у буьрсадестий

Текхошйохьушгоьргийнчалх _____

-Добьхуш доьду 1а-и десте-

Воккха дада солутхан

Йоблуш йог1у нана-б1аьсте,

Олхазарш дууьдуш ц1а _____

2. «Йовза произведени»

Б1аьсте йеха лаьттира схаьа ца йеллалуш. Т1аьхьарчу к1иранашкахь декхна шийла денош лаьттара. Г1орийна латта дийнахь дасталора ,ткъа буса ворх1 градусе кхаччалц шело х1уттура. _____

1а даккха бовхачу мехкашка д1адаханчуьра йухакхочу тайп- тайпана олхазарш. Уггар хьалха гучуйовлу алкханчаш. Баннаш деш,хьозарчаша д1алецна шайн баннаш схадохуш, хуьлу уьш. _____

Синтар дог1а кечйна меттиг нехех,бецех ц1анйна хила еза. Синтарш б1аьста йа гурахь д1адог1а деза. _____

3. «Вовза йаздархо»

Ткъа вайн бераш ,ирсе бераш-

Бай т1ехь техка зезагаш.

Цара лекхча зевне эшарш

Б1аьста дека олхазарш. _____

Алал, муьлха олхазарш ду,

Б1аьстенца схадог1уш дерг

Хаац,боху, дуьйцуьр хьуна

Цунах сайна хууш дерг. _____

Промежуточни талламан болх 2 класс.

Ф.Ц1. _____ Класс: _____ Терахь _

1. «Йовза произведени». Муълхачу стихотворени йукъара бу хIара мoгIанаш:

КIета йoбсси йoвза гуьйре
Бешахь месал мотт билла

- А) М.Мамакаев «Гуьйре».
- Б) Э. Мамакаев«Гуьйренан Iуьйре».
- В) I. Мамакаев «Дагалецамаш».

2.Хьан йазийна хIара дешнаш йукъадогIу стихотворени:

Маликате шкоলেখь хoбтту:
-Дика муха доьшу ахь

- А) З. Сулейманова
- Б) М.Мамакаев
- В) М.Жамалдин
- Г) Ш.Акуев

3.Хьан йаздина «Чен кIорнеш лийчор»

- А) Хь. Саракаев.
- Б) В. Бианки
- Г) I. Мамакаев

4.Цхьанатоха произведенийн цIераш а, авторан цIераш а.

- | | |
|--------------------|-----------------|
| 1. КIентий. | 1. Э.Мамакаев |
| 2. ГуьйренанIуьйре | 2. В. Осеева |
| 3. Нура. | 3. Т. Ахмадова. |

5. Хьан аьлла дешнаш.

Барзах а ца кхоьру ,цхьoгалах а, ченах а- цхьаннах ца кхоьру.

1а шийла ду,цхъа а тайпакхалла х1ума а цакарайо.Мац а елла , г1ел а елла.Х1ун дича бакъахъа дара-техъа аьлла, хатта еанер-кх со ,аьлла къамел долийра

Со-м ,тоххарехъ схъа а кхаьчна, хьобга хьожуш 1аш ма ю , хьо-м яда мацало. _____

6. Вовшах таса кйца.

Аьхка 1иллинарг _____

Ала атгаду _____

Вижна а 1уьллуш _____ -

**Паспорт фонда оценочных средств
по предмету «Музыка»**

№ п/п	Наименование оценочного средства	Чет верть	Разработчик
2 класс			
	Контрольная работа за 3 четверть.	III	Система проверочных заданий и упражнений для самоконтроля включена в содержание учебников для 1-4 классов.
3.	Промежуточная контрольная работа.	IV	Система проверочных заданий и упражнений для самоконтроля включена в содержание учебников для 1-4 классов.
4.	Контрольная работа за 4 четверть.	IV	Система проверочных заданий и упражнений для самоконтроля включена в содержание учебников для 1-4 классов.

Контрольная работа за 3 четверть по музыке 2 класс.

ФИО _____ Класс: _____ Дата: _____

Вариант 1

1. Кто руководит хоровым коллективом?

- а) режиссер;
- б) руководитель;
- в) композитор;
- д) дирижер.

2. Автора музыки называют:

- а) художник;
- б) писатель;
- в) композитор;
- г) поэт.

3. О каких трех персонажах идет речь, когда мы говорим о жанрах?

- а) три танкиста;
- б) Садко, Волхова, Морской царь;
- в) три кита;
- г) Змей Горыныч о трех головах.

4. Какие из нижеперечисленных инструментов можно назвать *струнными*:

- а) барабан;
- б) скрипка;
- в) виолончель;
- г) гитара;
- д) фортепиано;
- е) арфа.

5. Выбери соответствующие ответы на вопрос о трех китах:

- а) Петя, Рита, Маша;
- б) Садовник, тракторист, полевой;
- в) барабан, труба, скрипка;
- г) марш, танец, песня.

6. Как называется человек, исполняющий ведущую партию в произведении?

- а) артист;
- б) солист;
- в) пианист.
- д) лира;
- е) бубен.

7. Артисты балета на сцене:

- а) поют;
 - б) танцуют;
 - в) разговаривают.
-

8. *Какая нота следует в гамме за нотой соль?*

- А.ля
- Б.до
- В.фа

9. *Какой из перечисленных музыкальных инструментов является духовым?*

- А.Фортепиано
- Б.Скрипка
- В.Флейта

1. **Отметьте народный инструмент.**

1	2	3	4
			

Контрольная работа за 3 четверть по музыке 2 класс.

ФИО _____ **Класс:** _____ **Дата:** _____

Вариант 2

1. Вставь пропущенное слово:

ДО, РЕ, МИ, ФА, СОЛЬ, ЛЯ, СИ.

Эти ноты все подряд образуют _____.

1. нотный стан

2. звукоряд

3. песню

4. алфавит

2. Главная мысль музыкального произведения, душа музыки – это?

1. Мелодия

2. Динамика

3. Темп.

3. Четыреста лет назад изобрели ноты. Сколько всего нот?

1. 2

2. 15

3. 7

4. 33

4. Как называется произведение, в котором соревнуются один музыкальный инструмент (ф-но) и симфонический оркестр?

1. Концерт

2. Симфония

3. Опера

5. Какая нота следует в гамме за нотой ЛЯ?

1. Ля

2. Си

3. Ми

6. Назовите композитора симфонической сказки “Петя и волк”:

1. М.П.Мусоргский

2. С.С.Прокофьев

3. И.С.Бах

4. Д.Б.Кабалевский

7. К какой опере-сказке подойдет данная иллюстрация?

1. “Волк и семеро козлят”

2. “Муха –цокотуха”

3. “Сказка о царе Салтане”

4. “Кошкин дом”



8. Отметьте народный инструмент, на котором играют музыканты.

1. гитара
2. балалайка
3. гусли
4. бубен



9. Назовите одним словом.

Пианисты, скрипачи, баянисты, оркестр – это:

1. композиторы
2. исполнители
3. хор
4. слушатели

10. Установи соответствие между картинками и названиями. Укажи соответствия стрелочками.



Симфония

Балет

Опера

Промежуточная контрольная работа по музыке

ФИО _____ Класс: _____ Дата: _____

1 вариант

1. Главная песня страны, музыкальный символ России:

1. Герб России
2. Флаг России
3. Гимн России

2. Руководитель хора или оркестра.

1. Дирижер
2. Солист
3. Поэт

3. Музыкальный спектакль, где все действующие лица поют .

1. Симфония
2. Балет
3. Опера

4. Без кого не может возникнуть музыка? Найти лишнее.

1. Композитор
2. Поэт
3. Исполнитель
4. Слушатель

5. Четвертая нота звукоряда?

1. Ми
2. Фа
3. До

6. Какой из этих инструментов относится к русским народным?

1. Скрипка
2. Балалайка
3. Труба

7. Назовите композитора.

1. С.Прокофьев
2. Л.Бетховен
3. П.Чайковский



8. В каком сказочном балете П.И.Чайковского принц побеждает армию крыс?

1. “Лебединое озеро”
2. “Спящая красавица”
3. “Щелкунчик”

9. Что такое скорость в музыке?

1. Темп.
2. Тембр.
3. Динамика.

10. Нотный стан открывает скрипичный ключ. Отметь, где изображен скрипичный ключ.

1	2	3	4
	 <p><small>Горный ключ Е. Ковешников, 2013</small></p>		

Промежуточная контрольная работа по музыке

ФИО _____ Класс: _____ Дата: _____

2 вариант

1. Самая главная песня о нашей Родине – это:

1. Ария
2. Гимн
3. Романс

2. Отметьте, какая нота на клавиатуре под цифрой 6.

1. Ми
2. Фа
3. Ля
4. Си

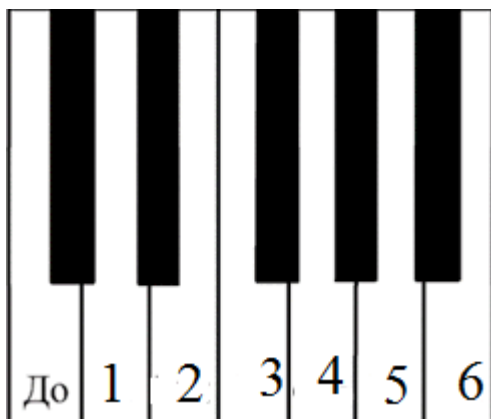

3. Отметьте народный инструмент.

1	2	3	4
			

4. Выберите верное утверждение.

1. Исполнитель – это тот, кто сочиняет музыку.
2. Исполнитель – это тот, кто играет и поет музыку.
3. Исполнитель – это тот, кто внимательно слушает и понимает музыку.
4. Исполнитель – это человек, который думает о музыке.

5. Найди соответствия между музыкальными терминами и их определениями. Впиши нужное слово.

1) Большой коллектив исполнителей - певцов	Дирижёр
2) Один исполнитель	Хор
3) Руководитель оркестра	Балерина
4) Танцовщица балета	Солист
5) Музыкальный спектакль, где все артисты поют и танцуют	Балет
6) Музыкальный спектакль, где все артисты танцуют	Опера
7) Ноты для инструментов симфонического оркестра	Партитура

1)_____ 2)_____ 3)_____ 4)_____ 5)_____ 6)_____ 7)_____

6. Выбери автора симфонической сказки для детей “Петя и волк”

1. С Прокофьев
2. М.Мусоргский
3. М.Глинка

7. Какого героя нет в симфонической сказке “Петя и волк”

1. Птичка
2. Волк
3. Лиса
4. Утка

8. Назови имя композитора.

1. М.Глинка
2. П.Чайковский
3. И.Бах



9. Назовите три коренные основы музыки. (три кита)

- А. Песня , танец и марш*
- Б. Балет, симфония , концерт*
- В. Поэма, басня, роман.*

10. Сколько нот в гамме?

- А.3*

Б.7

Б.5

**Паспорт фонда оценочных средств
по предмету «Технология»**

№ п/п	Наименование оценочного средства	Чет верть	Разработчик
2 класс			
1.	Контрольная работа за 1 четверть.	I	Система проверочных заданий и упражнений для самоконтроля включена в содержание учебников для 1-4 классов.
	Контрольная работа за 2 четверть.	II	Система проверочных заданий и упражнений для самоконтроля включена в содержание учебников для 1-4 классов.
3.	Контрольная работа за 3 четверть.	III	Система проверочных заданий и упражнений для самоконтроля включена в содержание учебников для 1-4 классов.
4.	Промежуточная контрольная работа.	IV	Система проверочных заданий и упражнений для самоконтроля включена в содержание учебников для 1-4 классов.

Контрольная работа за 1 четверть 2 класс

Ф.И.....класс.....дата.....

1. Найди и обведи природные материалы, из которых сделана эта птичка. Назови их.

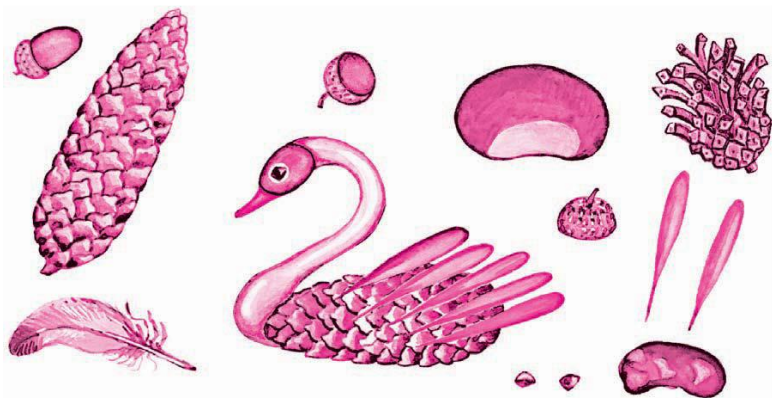

2. Пронумеруй в правильном порядке этапы работы с семенами при выполнении аппликации.

Стряхни лишнее.



Примерь.

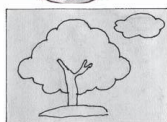

Прижми ладошкой.



Смажь клеем



Насыпь или выложи зёрна.



3. Обведи только те картинки, на которых ребята правильно держат ножницы и соблюдают технику безопасности.

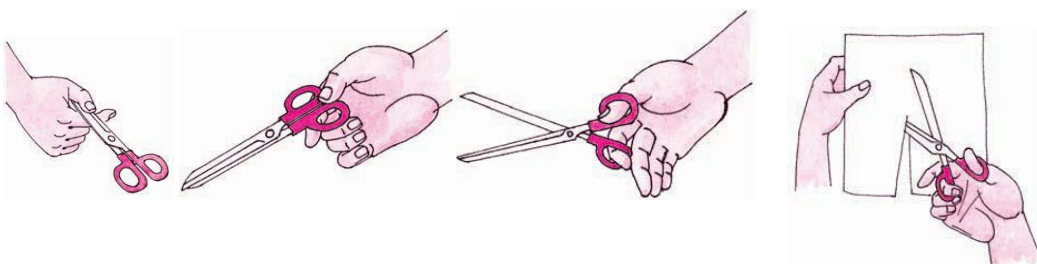

4. Без чего нельзя обойтись при работе с пластилином? Обведи правильный ответ.



5. Какие инструменты мы использовали при работе с бумагой? Обведи правильный ответ.



7. Фигуры какой формы легче всего вырезать? Обведи правильный ответ.

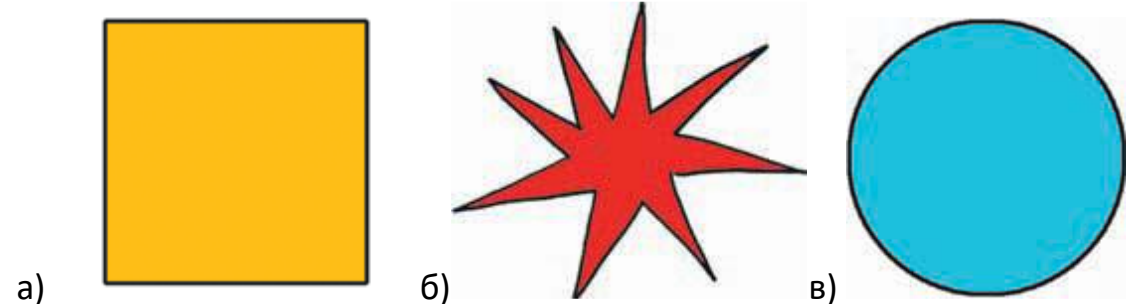

8. Раскрась картинку, на которой изображено рабочее место с правильно размещёнными инструментами и материалами.

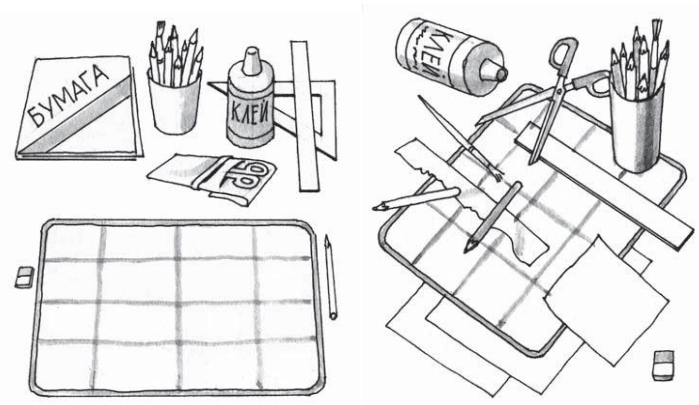

9. Обведи только те заготовки, которые сложены правильно: ровно и аккуратно

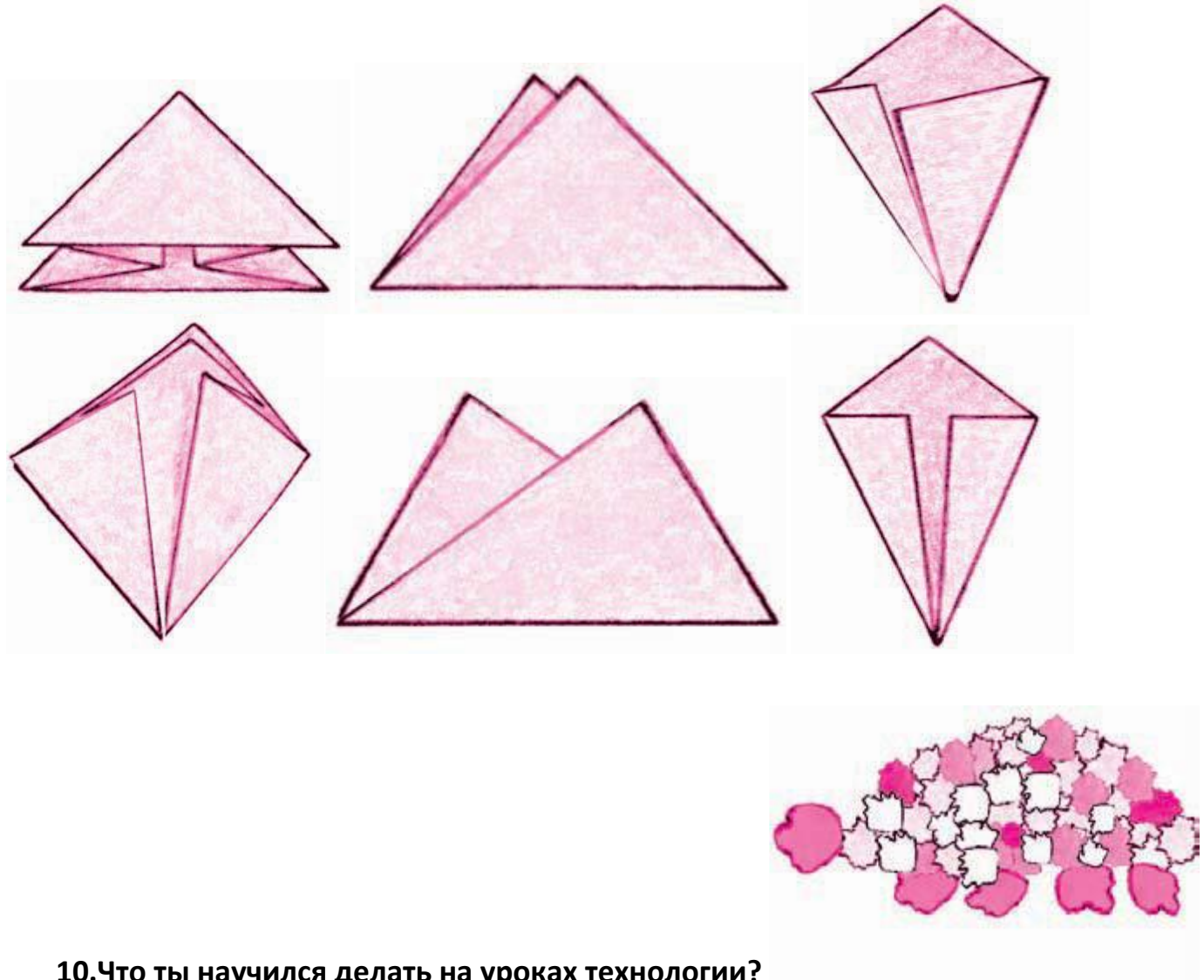

10. Что ты научился делать на уроках технологии?

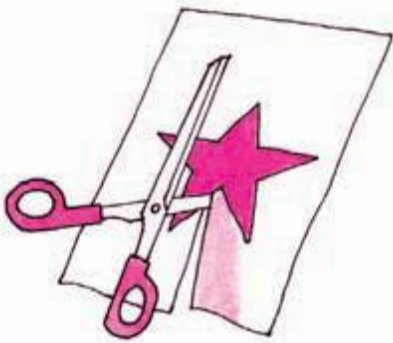

11. При помощи чего мы скрепляли бумагу на уроках технологии? Обведи правильный ответ.



Контрольная работа за 2 четверть 2 класс

Ф.И.....класс.....дата.....

1. Пластилин – это:

- а) природный материал;
- б) материал, созданный человеком.

2. Глина – это:

- а) природный материал;
- б) материал, созданный человеком.

3. Техника оклеивания формы кусочками мягкой бумаги в несколько слоёв – это:

- а) папье-маше;
- б) оригами;
- в) аппликация.

4. Из глины делают:

- а) посуду;
- б) стулья;
- в) бумагу.

5. Перечисли приспособления при работе с глиной, пластилином:

- а) подкладная доска;
- б) катушечные нитки;
- в) стеки;
- г) тряпочки.

6. Выбери только инструменты:

- а) глина;
- б) кисточки;
- в) древесина;
- г) линейка;
- д) карандаш.

7. Какие три цвета используются для хохломской росписи:

- а) зеленый;
- б) красный;
- в) черный;
- г) коричневый;
- д) золотой.

8. Соедини карточки с элементами узоров народных промыслов и их названия:

а) ХОХЛОМА

б) ГОРОДЕЦ

в) ДЫМКА

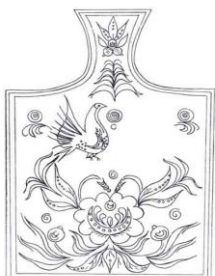

9. Порядок выполнения лошадки из пластилина:

а) соедини детали _____

б) раздели брусок пластилина на 2 неравные части _____

в) вылепи гриву, ушки и хвостик _____

г) оформи изделие _____

д) из большей части вылепи туловище, из меньшей - голову и шею лошадки _____.

10. Соедини профессию человека и ее значение:

1. пекарь

а) мастер по изготовлению глиняной посуды

2. гончар

б) человек, который выращивает овощи

3. кондитер

в) мастер, занимающийся выпечкой хлебобулочных изделий

4. резчик по дереву

г) мастер по изготовлению кондитерских изделий

5. садовод

д) мастер по художественной резьбе по дереву

6. овощевод

е) специалист по разведению садовых растений

ОТВЕТЫ

1. б
2. а
3. а
- 4.а
5. а, в, г
- 6.а, б, д
7. б, г, д
8. б, в, д
- 9.1-в, 2-б, 3-а.
- 10.б, д, а, в, г.
11. 1-в, 2-а, 3-г,4-д, 5-е, 6-б.

Контрольная работа за 3 четверть .

Ф.И.....класс.....дата.....

1. Аппликация из цветной бумаги.

- а). детали склеиваются
- б). детали сшиваются
- в). детали сколачиваются гвоздями

2. Можно ли сделать красивые поделки с ватными деталями?

- а). нет
- б). да

3. Что можно сделать из соломы?

- а). накрыть крышу

- б). сделать метлу
- в). сделать поделку

4. Что такое игольница?

- а). подушечка
- б. ежика
- в). кактус

5. Как можно размягчить пластилин?

- а). разогреть на батарее
- б). разогреть на солнце
- в). разогреть теплом своих рук

6. Как правильно передавать ножницы?

- а). кольцами вперед
- б). кольцами к себе
- в). с раскрытыми лезвиями

7. Кисточку после работы с клеем необходимо:

- а). вымыть водой
- б). вымыть водой с мылом
- в). выбросить
- г). высушить

8. Правила безопасности труда и личной гигиены, если клей попал в глаза:

- а) быстро протираем глаза сухой салфеткой;
- б) промываем проточной водой;
- в) зажимаем глаза ладонью и держим так некоторое время.

9. Интерьер – это...

- а) мебель, предметы;
- б) внутренний мир дома, складывающийся из отдельных вещей;
- в) расположение комнат.

10. Архитектура – это ...

- а) здания и сооружения, создающие материально организованную среду, необходимую людям для их жизни и деятельности;
- б) искусство проектировать и строить сооружения;

в) всё выше перечисленное.

11. Оригами – это ...

а) блюдо японской кухни;

б) техника складывания из бумаги;

в) японский национальный костюм.

Инструкция для учащихся.

До начала выполнения тестового задания внимательно прочитайте полностью задание.

Выполняйте задания в предложенной последовательности.

Не задерживайтесь слишком долго, если не сможете выполнить определенное задание, переходите к следующему, лучше вернуться к нему в конце, если останется время.

Тестовое задание считается выполненным, если в нем отмечены или записаны все правильные ответы и не отмечено ни одного неправильного ответа.

За каждое правильно выполненное тестовое задание ученик получает - 1 балл, если неправильно выполнено – 0 баллов.

Промежуточная контрольная работа по технологии во 2 классе.

Фамилия _____

Имя _____

Дата проведения _____

Вариант 1.

Выберите правильный ответ.

1. Правила безопасности труда при работе режущими и колющими инструментами:

- а) ножницы подают кольцами вперед;
- б) ножницы подают острыми концами;
- в) нужно иметь свои ножницы.

2. Правила безопасности труда и личной гигиены, если клей попал в глаза:

- а) быстро протираем глаза сухой салфеткой;
- б) промываем проточной водой;
- в) зажимаем глаза ладонью и держим так некоторое время.

3. Подчеркни названия инструментов.

Ножницы, пластилин, мел, молоток, бумага, ткань, игла, нитки, лопата, клей, глина.

4. Оригами – это искусство

- а) складывания бумажных фигурок;
- б) фигурок из пластилина;
- в) фигурок из глины

5. Подберите предложение, в котором описывается назначение техники, и соедините его стрелкой с соответствующим названием.

Техника	Назначение
папье-маше	создание объемных изделий из пластичных материалов

лепка	изготовление плоского изделия приёмом наклеивания деталей на основу
Аппликация	оклеивание формы кусочками мягкой бумаги

6. Аппликация из цветной бумаги:

- а) детали склеиваются;
- б) детали сшиваются;
- в) детали сколачиваются гвоздями.

7. Швы для вышивания:

- а) «вперёд иголка»;
- б) «назад иголка»;
- г) «иголка в сторону».

8. Установите соответствие:

Инструмент	Назначение инструмента
Линейка	Шитье
Пяльцы	Вязание
Крючок	Измерение длины
Иголка	Вышивание

9. Подчеркни, что относится к природным материалам.

Листья, желуди, картон, цветы, бумага, семена, кора, ткань.

10. Разгадайте кроссворд.

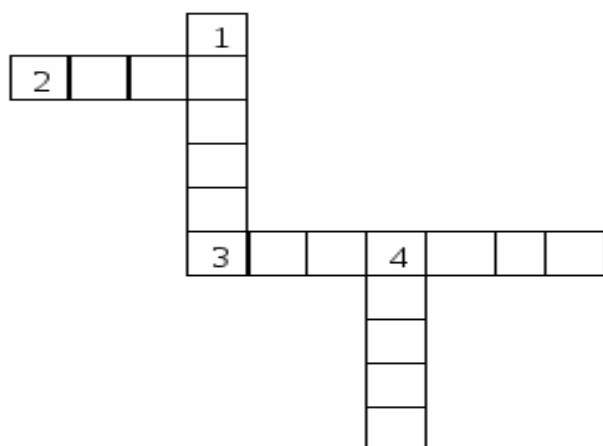

Вопросы:

- 1. Плотная бумага.
- 2. Инструмент для шитья.
- 3. Инструмент для вырезания из бумаги.
- 4. Материал для вдевания в иголку.

Вариант 2.

Выберите правильный ответ.

1. *Правила безопасности труда и личной гигиены, если клей попал в глаза:*

- а) быстро протираем глаза сухой салфеткой;
- б) промываем проточной водой;
- в) зажимаем глаза ладонью и держим так некоторое время.

2. *Оригами – это искусство*

- а) складывания бумажных фигурок;
- б) фигурок из пластилина;
- в) фигурок из глины

3. *Подчеркни, что относится к природным материалам.*

Листья, желуди, картон, цветы, бумага, семена, кора, ткань.

4. *Аппликация из цветной бумаги:*

- а) детали склеиваются;
- б) детали сшиваются;
- в) детали сколачиваются гвоздями

5. *Подберите предложение, в котором описывается назначение техники, и соедините его стрелкой с соответствующим названием.*

Техника	Назначение
папье-маше	создание объемных изделий из пластичных материалов
лепка	изготовление плоского изделия приёмом наклеивания деталей на основу
Аппликация	оклеивание формы кусочками мягкой бумаги

6. *Правила безопасности труда при работе режущими и колющими инструментами:*

- а) ножницы подаются кольцами вперёд;
- б) ножницы подаются острыми концами;
- в) нужно иметь свои ножницы.

7. *Швы для вышивания:*

- а) «вперёд иголка»;
- б) «назад иголка»;
- г) «иголка в сторону».

8. Установите соответствие:

Инструмент	Назначение инструмента
Линейка	Шитье
Пяльцы	Вязание
Крючок	Измерение длины
Иголка	Вышивание

9. Подчеркни названия инструментов.

Ножницы, пластилин, мел, молоток, бумага, ткань, игла, нитки, лопата, клей, глина.

10. Разгадайте кроссворд.

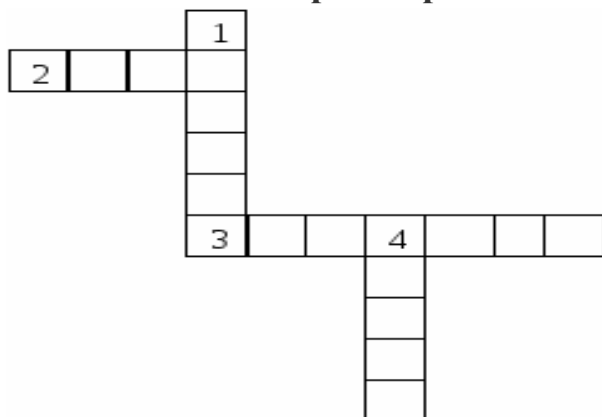

Вопросы:

1. Плотная бумага.
2. Инструмент для шитья.
3. Инструмент для вырезания из бумаги.
4. Материал для вдевания в иголку.

**Паспорт фонда оценочных средств
по предмету «Изобразительное искусство»**

№ п/п	Наименование оценочного средства	Чет верть	Разработчик
2 класс			
1.	Контрольная работа за 1 четверть.	I	Б. М. Неменский. Уроки изобразительного искусства, поурочные разработки, 2 класс М.: Просвещение.
2.	Контрольная работа за 2 четверть.	II	Б. М. Неменский. Уроки изобразительного искусства, поурочные разработки, 2 класс М.: Просвещение.
3.	Промежуточная контрольная работа.	IV	Б. М. Неменский. Уроки изобразительного искусства, поурочные разработки, 2 класс М.: Просвещение.

**Фонд оценочных материалов
по предмету «Изобразительное искусство». 2 класс.**

1. Контрольная работа по изобразительному искусству за 1 четверть.

2 класс

ФИО _____ Класс: _____ Дата: _____

1. Выбери группу основных цветов.

- а) синий, оранжевый, бежевый
- б) синий, красный, жёлтый
- в) оранжевый, фиолетовый, голубой

2. Как называется вид искусства, произведения в котором создаются красками?

- а) живопись
- б) скульптура
- в) архитектура

3. Отгадай загадки

- 1) Черный Ивашка –
Деревянная рубашка,
Где носом поведет,
Там заметку кладет. (_____)
- 2) Если ей работу дашь _
Зря трудился карандаш. (_____)

**4. Какие цвета относятся к холодным, какие - к теплым?
(распредели по группам)**

Теплые	Холодные

-Желтый, оранжевый, синий, красный, зеленый, фиолетовый, сиреневый, голубой.

5. Как называется картина, на которой изображается природа?

- а) портрет
- б) пейзаж
- в) натюрморт

6. Назови цвета радуги.

7. Рассмотрите рисунок. Это:

- A) портрет
- B) пейзаж
- C) натюрморт
- D) скульптура



8. Незнайка провел наклонные линии. Определите, где работа Незнайки.

A)	B)	C)	D)

9. Архитектура - это...

- а) статуи
- б) здания
- в) посуда, ткани

10. 4. Выберите художественный материал:

- A) краски
- B) кисть
- C) карандаш
- D) портрет

2. Контрольная работа за 2 четверть. 2 класс

ФИО _____ Класс: _____ Дата: _____

1. Как еще можно назвать картинки в детских книжках?

- A) поделки
- B) аппликации
- C) иллюстрации
- D) фотографии

2. Вспомните сказку «Колобок». Отметьте иллюстрацию к этой сказке.

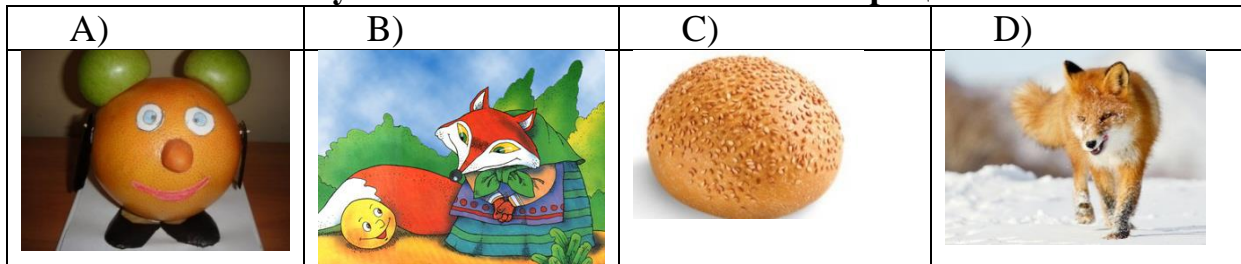

3. Реальное изображение человека – это:

- A) портрет
- B) пейзаж
- C) натюрморт
- D) все ответы верны

4. К какому жанру относится изображение природы?

- а) пейзаж
- б) натюрморт
- в) портрет

5. Отметьте неверное утверждение.

- A) Кисть после работы нельзя оставлять в баночке.
- B) Перед тем, как брать новую краску, кисть нужно помыть в воде.
- C) Кисточку не держите у самого кончика.
- D) Коробочки с красками оставляйте открытыми, пусть просохнут.

6. Определите, где художник использовал растительный орнамент.

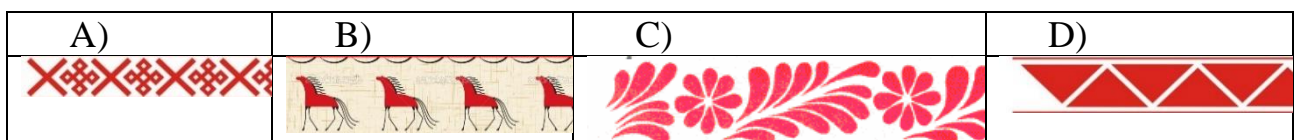

7. Рассмотрите изображение. Определите вид изобразительного искусства.

- А) живопись
- В) графика
- С) скульптура
- Д) декоративно-прикладное искусство



8. Рассмотрите изображение. Определите вид изобразительного искусства.

- А) архитектура
- В) графика
- С) скульптура
- Д) декоративно-прикладное искусство



- 1) Статуя – это...
 - а) рисунок
 - б) живопись
 - в) скульптура

10. Ребята смешали две краски (жёлтую и синюю). Какой цвет они получили?



- А) коричневый
- В) черный
- С) зеленый
- Д) красный

Промежуточная контрольная работа по изобразительному искусству.

2 класс.

ФИО _____ Класс: _____ Дата: _____

1.Рисунки, созданные карандашом, тушью, углём называются:

- а) живопись
- б) графика
- в) скульптура

2.Что такое цветовой круг?

- а) расположение цветов по порядку
- б) размещение кисточек.
- в) смешение красок.

3.Как называется наука, которая рассказывает о цвете?

- а) цветоведение
- б) спектр

4.Как называется картина, на которой изображается природа?

- а) портрет
- б) натюрморт
- в) пейзаж

5.Какой жанр переводится как «мёртвая натура»?

- а) портрет

б) натюрморт

в) пейзаж

6.Изображение лица человека это –...

а) портрет

б) натюрморт

в) пейзаж

7. Очертание, контур внешней формы предмета – это...

а) композиция;

б) силуэт;

в) тень.

8. Расставьте цифры от 1 до 4, определив последовательность рисования кленового листа:

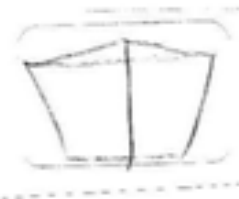
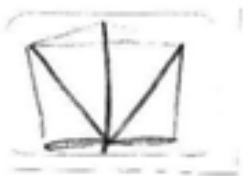

9. Найдите соответствие:

1.Изображение человека

Архитектура

2.Изображение природы

Натюрморт

3.Проекты зданий

Портрет

4.Изображение «неживой природы»	Пейзаж
5.Украшение предметов	Скульптура
6.Лепка человека и животных	Дизайн (декор)

10. В каком городе находится Государственная Третьяковская галерея?

- а) Санкт-Петербург
- б) Казань
- в) Москва

**Фонд оценочных средств по предмету «Физическая культура»,
2 класс.**

Контрольная работа за 1 четверть 2 класс

ФИО _____ **Класс:** _____ **Дата:** _____

1. Можно ли читать лёжа?

- А. Нельзя
- Б. Можно
- В. Иногда можно



1. Зачеркни лишний предмет



3. Зачем нужно заниматься физкультурой?

- А. Чтобы не болеть
- Б. Чтобы стать сильным и здоровым
- В. Чтобы быстро бегать

4. Гимнастическая палка, обруч, мяч, гантели, скакалка-это:

- А. Предметы для игры
- Б. Школьные принадлежности
- В. Спортивный инвентарь

5. Что поможет тебе правильно распределять время:

- А. Часы
- Б. Режим дня
- В. Секундомер

Ответы:

- 1. А.
- 2. В.
- 3. Б.
- 4. В.
- 5. Б.

Контрольная работа по физической культуре за 2 четверть 2 класс

ФИО _____ Класс: _____ Дата: _____

1. Лучший отдых-это:

- А. Движение
- Б. Просмотр телевизора
- В. Рисование

2. Что помогает проснуться твоему организму:

- А. Еда
- Б. Утренняя зарядка
- В. Будильник

3. Для чего нужны физкультминутки?

- А. Снять утомление
- Б. Чтобы проснуться
- В. Чтобы быть здоровым

4. Чтобы осанка была правильной нужно:

- А. Заниматься физкультурой
- Б. Развивать все мышцы тела
- В. Плавать

5. Зачеркни лишний предмет



Ответы:

1. А.
2. Б.
3. А.
4. Б.
5. В.

Контрольная работа по физической культуре за 3 четверть 2 класса
ФИО _____ **Класс:** _____ **Дата:** _____

1. Победителя Олимпийских игр древности награждали венком.

Из чего он был свит?

- А) из оливы; В) из лавра;
Б) из бузины; Г) из сельдерея.

2. Что олицетворяют собой цвета колец в олимпийском символе?

- А) континенты; В) цвета городов древней Греции;
Б) цвета радуги; Г) дружбу народов мира.

3. Могла ли женщина участвовать на Олимпийских играх в древности?

- А) да; Б) нет; В) да, если она из знатного рода;
Г) да, если она училась в гимназии (древнегреческой школе)

4. Какого цвета фон Олимпийского флага?

- А) бледно-жёлтый; В) бледно-голубой;
Б) белый; Г) бледно-зеленый.

5. Как называется часть тела человека, обозначенная знаком вопроса?

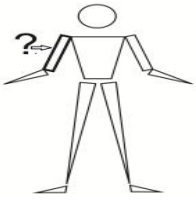

- А) предплечье;
- Б) плечо;
- В) ключица;
- Г) рука.

6. Как называется расстояние между занимающимися в шеренге?

- А) шеренга; В) интервал;
- Б) дистанция; Г) расстояние.

7. Как называется обувь для бега?

- А) кеды; Б) бутсы; В) чешки; Г) шиповки.

8. Какая страна является родиной футбола?

- А) Россия; Б) Италия; В) Англия; Г) Канада.

9. Быстрее, выше, сильнее – это

- А) реклама В) речёвка
- Б) девиз Г) крылатое выражение

10. Какое физическое качество развивается при выполнении вися на согнутых руках?

- А) координация; В) статическая сила;
- Б) быстрота; Г) выносливость.

**Промежуточная контрольная работа по физической культуре 2 класс,
ФИО _____ Класс: _____ Дата: _____**

1. Чтобы быть всегда здоровым и крепким, нужно:

- хорошо питаться

- много учиться

делать зарядку

- больше спать

2. Как называется период, отведенный на отдых и занятия?

- здоровый образ жизни

- рациональное питание

- режим двигательной активности

распорядок дня

3. Отгадайте загадку:

«Кроссы пробегаем, делаем зарядку,

Со здоровьем будет все у нас в порядке,

Спорт нам помогает сохранить фигуру,

Спорт нас закаляет! Все на ...»

физкультуру

- процедуру

- эстафету

- олимпиаду

4. В какой обуви необходимо находиться на уроке физкультуры?

- тапочки

кроссовки

- ботинки

- шлепки

5. Какая страна является родиной олимпийских игр?

- Бразилия

- Португалия

+Греция

- Япония

6. С какой периодичностью проходят Олимпийские игры?

- ежегодно

- 1 раз в 5 лет

- 2 раза в 5 лет

1 раз в 4 года

7. При помощи чего можно взбодрить организм человека, чтобы быстрее проснуться утром?

- будильника

- плаванья

- еды

зарядки

8. Какое количество колец изображено на олимпийской символике?

пять

- два

- три

- одно

9. Назови основные части тела:

а) нос, глаза, уши

б) голова, руки, ноги, туловище

в) коленки, локти, пальцы

10. Олимпийские игры бывают:

а) летние и зимние

б) осенние

в) весенние.

**Паспорт фонда оценочных средств
по предмету «Английский язык»**

№ п/п	Наименование оценочного средства	Чет верть	Разработчик
2 класс			
1.		I	
2.	«This is My House!»	II	Английский язык. Рабочая тетрадь. 2 класс: пособие для учащихся общеобразовательных учреждений с приложением на электронном носителе. / [Н.И. Быкова, Д. Дули, М.Д. Пospelова, В. Эванс]. – 2-е изд. – М.: Express Publishing: Просвещение, 2018. – 73 с.:ил.
3.	«I like Food!» «Animals in Action!» «In My Toy Box!»	III	Английский язык. Рабочая тетрадь. 2 класс: пособие для учащихся общеобразовательных учреждений с приложением на электронном носителе. / [Н.И. Быкова, Д. Дули, М.Д. Пospelова, В. Эванс]. – 2-е изд. – М.: Express Publishing: Просвещение, 2018. – 73 с.:ил.
4.	«We love summer!»	IV	Английский язык. Рабочая тетрадь. 2 класс: пособие для учащихся общеобразовательных учреждений с приложением на электронном носителе. / [Н.И. Быкова, Д. Дули, М.Д. Пospelова, В. Эванс]. – 2-е изд. – М.: Express Publishing: Просвещение, 2018. – 73 с.:ил.

**Фонд оценочных средств по предмету «Английский язык».
2 класс.**

1. Контрольная работа за 2 четверть.

1. Напишите буквы в алфавитном порядке

Вв. Ff, Rr , Tt, Dd, Uu, Aa , Hh, Ii, Oo, Pp, Ww, Qq,

2. Соотнеси слова с картинками.

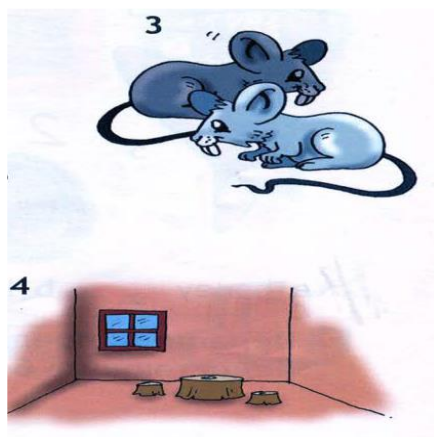
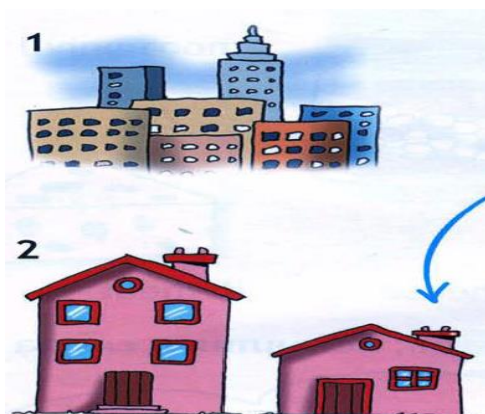

Aabareroombtwomicecatown

dasmallhouse

3 Закончи предложение и перепиши его в тетрадь.

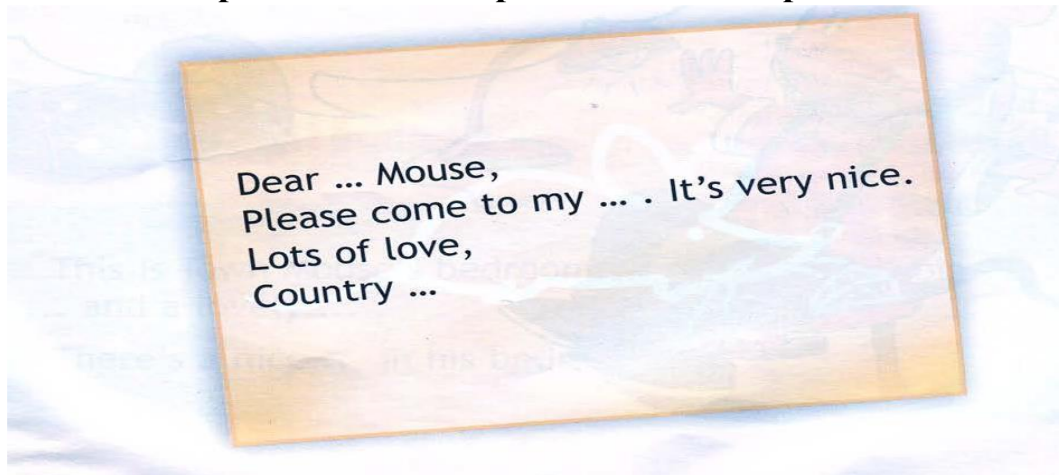

2. Контрольная работа за 3 четверть.

1 Соотнеси слова с картинками.

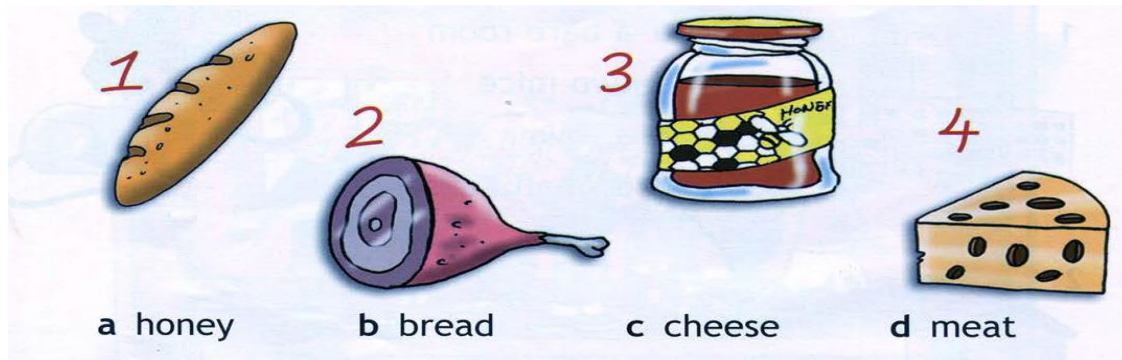

2 Перепиши предложения в тетрадь, вставляя в слова недостающие буквы.

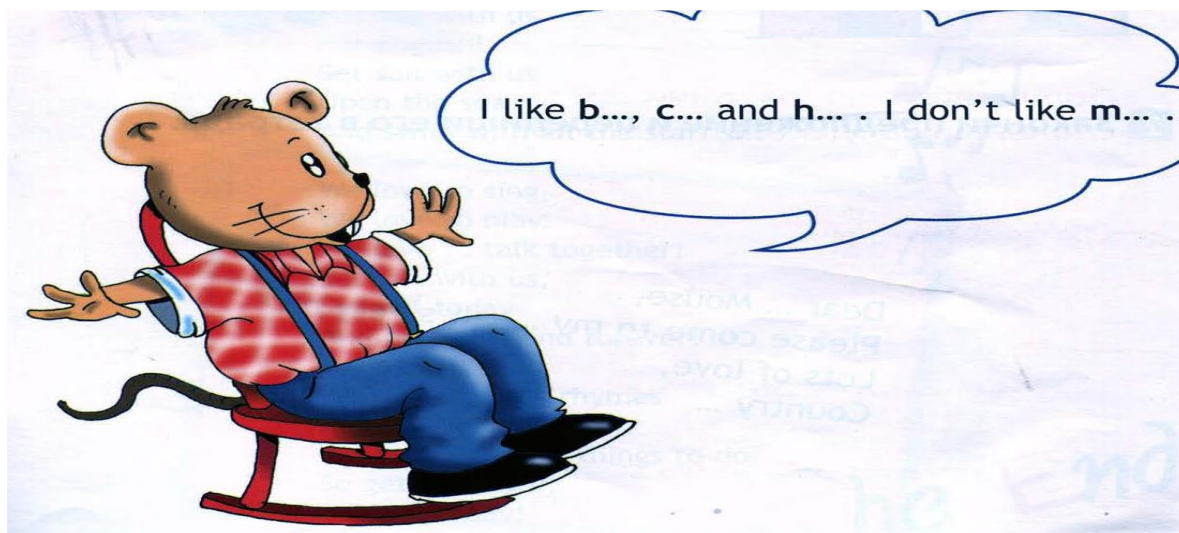

3 Соотнеси слова с картинками.

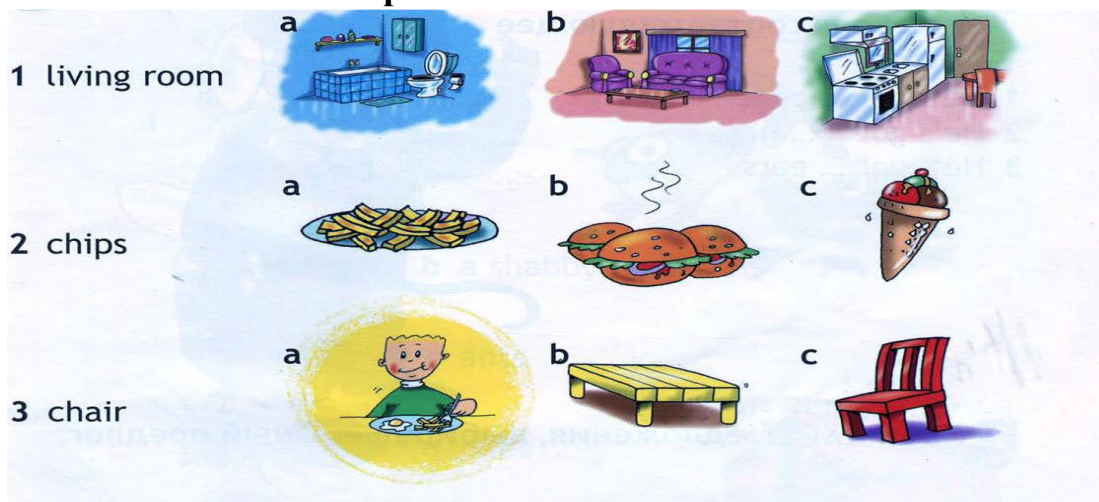

3. Контрольная работа за 4 четверть.

1. Прочитай текст, закончи предложения и нарисуй спальню городского мышонка.





**This is Town Mouse's bedroom. Look! There's a big and lovely
There's a nice in his bedroom too.**

2. Прочитай предложения, вставляя соответствующее слово.

- 1 He's got ... eyes.
- 2 He's got a ... nose.
- 3 He's got ... ears.

3. Прочитай предложения, выбирая нужный предлог.

1 "  " Where's the dog?
 Under On the table.

2  " Where's the bed?
 In On the bedroom.

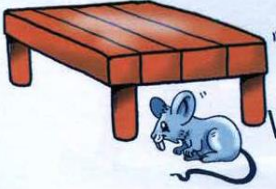
3 "  " Where's the mouse?
 Under On the table.

4. Посмотри на картинки и подбери правильные названия.

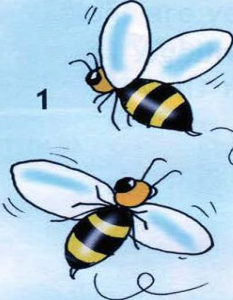
1  " a frogs
 b a shabby house
 c ants
 d bees

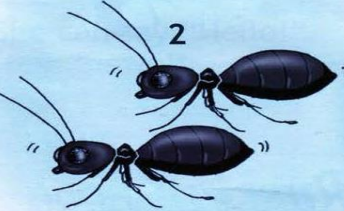
2  " a frogs
 b a shabby house
 c ants
 d bees

3  " a frogs
 b a shabby house
 c ants
 d bees

4  " a frogs
 b a shabby house
 c ants
 d bees

Фонд оценочных средств по предмету «Английский язык». 3 класс

Критерии оценивания.

Критерии оценивания умений обучающихся младших классов (английский язык)

При обучении английскому языку детей 9-10 лет вряд ли стоит говорить о прямом контроле учебных действий, произносительных, грамматических, лексических навыков, а также речевых умений учащихся. Вместе с тем, занятия по иностранному языку, как и по любому общеобразовательному предмету, включённому в сетку часов начальной школы, должны оцениваться в какие-то фиксированные промежутки учебного времени (четверти, полугодия, годы) При изучении курса предполагается проведение 3-х видов контроля:

текущий: При проведении текущего контроля не делается акцент на урок контроля, а проверка ЗУН проводится в игровой ненавязчивой форме. (контроль ЗУН по лексике, грамматике, орфографии);

• **рубежный:** (аудирования, чтения, говорения или письма в конце четверти);

• **итоговый:** Важным условием контроля и оценки речевых умений учащихся также является соблюдение следующего условия: характер заданий, предлагаемых в качестве контрольных, должен быть хорошо знаком учащимся. (контроль всех видов речевой деятельности в конце учебного года).

Результаты проверочных (контрольных) работ оцениваются по пятибалльной шкале.

Критерии оценивания говорения .Монологическая форма

Отметка	Характеристика ответа
5	Учащийся логично строит монологическое высказывание (описание, рассказ) в соответствии с коммуникативной задачей, сформулированной в задании. Лексические единицы и грамматические структуры используются уместно. Ошибки практически отсутствуют. Речь учащегося понятна: практически все звуки в потоке речи произносятся правильно, соблюдается правильный интонационный рисунок. Объем высказывания - не менее 5 фраз
4	Учащийся логично строит монологическое высказывание

	<p>(описание, рассказ) в соответствии с коммуникативной задачей, сформулированной в задании. Используемые лексические единицы и грамматические структуры соответствуют поставленной коммуникативной задаче. Учащийся допускает отдельные лексические и грамматические ошибки, которые не препятствуют пониманию его речи. Речь учащегося понятна, учащийся не допускает фонематических ошибок. Объем высказывания – не менее 5 фраз</p>
3	<p>Учащийся строит монологическое высказывание (описание, рассказ) в соответствии с коммуникативной задачей, сформулированной в задании. Но: - высказывание не всегда логично, имеются повторы, - допускаются лексические и грамматические ошибки, которые затрудняют понимание. Речь отвечающего в целом понятна, учащийся в основном соблюдает интонационный рисунок. Объем высказывания – менее 5 фраз</p>
2	<p>Коммуникативная задача не выполнена. Содержание ответа не соответствует поставленной в задании коммуникативной задаче. Допускаются многочисленные лексические и грамматические ошибки, которые затрудняют понимание. Речь плохо воспринимается на слух из-за большого количества фонематических ошибок.</p>

Диалогическая форма .

Отметка	Характеристика ответа
5	Учащийся логично строит диалогическое

	<p>общение в соответствии с коммуникативной задачей. Учащийся демонстрирует навыки и умения речевого взаимодействия с партнером: способен начать, поддержать и закончить разговор. Используемый языковой материал соответствует поставленной КЗ. Лексические и грамматические ошибки практически отсутствуют.</p> <p>Речь учащегося понятна: он не допускает фонематических ошибок, практически все звуки в потоке речи произносит правильно, соблюдает правильный интонационный рисунок. Объем высказывания – не менее 3-4 реплик с каждой стороны.</p>
4	<p>Учащийся логично строит диалогическое общение в соответствии с коммуникативной задачей. Уч-ся в целом демонстрирует навыки и умения языкового взаимодействия с партнером: способен начать, поддержать и закончить разговор. Используемый словарный запас и грамматические структуры соответствуют поставленной КЗ. Могут допускаться некоторые лексические ошибки, не препятствующие пониманию. Речь понятна: нет фонематических ошибок, практически все звуки в потоке речи произносит правильно, в основном соблюдает правильный интонационный рисунок. Объем высказывания менее заданного: 3- 4 реплик с каждой стороны.</p>
3	<p>Уч-ся логично строит диалог в соответствии с КЗ. Однако не стремится поддержать беседу. Используемые ЛЕ и ГС соответствуют поставленной КЗ. Фонематические, лексические и грамматические ошибки не затрудняют</p>

	общение. Но: - встречаются нарушения в использовании лексики, - допускаются отдельные грубые грамматические ошибки. Общеизвестные и простые слова произносятся неправильно. Объем высказывания менее заданного: 3- 4 реплик с каждой стороны.
2	КЗ не выполнена. Уч-ся не умеет строить диалогическое общение, не может поддержать беседу. Используется крайне ограниченный словарный запас, допускаются многочисленные лексические и грамматические ошибки, которые затрудняют понимание. Речь плохо воспринимается на слух из-за большого количества фонематических ошибок.

Критерии оценивания чтения учащихся

Отметка	Характеристика чтения
5	Хорошо владеет правилами чтения, практически не допускает ошибок. Темп чтения беглый, естественный (близкий к естественному). Ошибки делает незначительные и легко исправляет их сам. Демонстрирует освоенность всех изученных правил чтения. Учащийся полностью понял содержание текста и выполнил все задания к текстам.
4	Достаточно хорошо владеет техникой чтения, допускает 2-4 ошибки в пределах изученного материала, не препятствующих общему пониманию прочитанного, и сам может их исправить. Чтение в ровном темпе, с небольшими паузами. Учащийся понял содержание текста за исключением деталей и выполнив 2/3 заданий к тексту.

3	Темп речи невысокий, с заметными паузами. Использует простые речевые модели. Допускает большое количество ошибок, иногда препятствующих пониманию прочитанного. Учащийся понял только основное содержание текста и выполнил 1/3 задания к тексту
2	Большое количество грубых ошибок, часто препятствующих пониманию смысла прочитанного. Темп чтения низкий. Не владеет правилами чтения, допускает большое количество грубых ошибок, препятствующих пониманию прочитанного. Темп чтения очень низкий.

Критерии оценивания аудирования учащихся

Отметка	Характеристика ответов
5	Учащиеся полностью поняли содержание текста на слух и выполнили все задания по тексту. Полное понимание (90-100%) Максимально допустимое количество смысловых ошибок (искажение, опущение, добавление информации) при ответе на вопросы к прослушанному тексту – 1. Максимальное количество грамматических ошибок – 1.
4	Учащиеся поняли содержания текста без деталей на слух и выполнили 2/3 задания. Понято более 70% содержания Максимально допустимое количество смысловых ошибок (искажение, опущение, добавление информации) при ответе на вопросы к прослушанному тексту - 2. Максимальное количество

	грамматических ошибок – 2.
3	Учащиеся поняли только основной смысл текста на слух с небольшим искажением деталей содержания и выполнили 1/3 задания. Понято более 50% содержания. Максимально допустимое количество смысловых ошибок (искажение, опущение, добавление информации) при ответе на вопросы к прослушанному тексту – 2. Максимальное количество грамматических ошибок – 4.
2	Учащиеся не поняли содержания текста и выполнили задания по тексту не правильно. Понято менее 50% содержания. Максимально допустимое количество смысловых ошибок при ответе на вопросы к прослушанному тексту – более 3. Максимальное количество грамматических ошибок – 5.

Критерии оценивания письменной работы учащихся

Отметка	Объем правильно выполненных заданий (в % от общего объема работы)
5	Превышает 75% Учащийся выполнил грамматически правильно 4 задания
4	Не превышает 65-75% Учащийся выполнил 3 задания, допустив 2-3 грамматические ошибки.
3	Не превышает 50%-65% Учащийся допустил 4-5 грамматических ошибок и выполнил 1 задание.
2	Не превышает 25% Учащийся не выполнил ни одного задания правильно.

--	--